

Declaration of Conformity

Fellowes Manufacturing Company
Yorkshire Way, West Moor Park
Doncaster, South Yorkshire, DN3 3FB, England
declares that the product
Model P-48C

conform with the requirements of the (RoHS) Restriction of Hazardous Substances Directive (2002/95/EC), the Low Voltage Directive (73/23 EEC) and the Electromagnetic Compatibility Directive (89/336 EEC) and the following harmonized European Names (EN Standards) and IEC Standards.

Safety: EN60950 - 1/A 11:2004
EMC: **Standard**
EN 61000-3-2/A2:2005
EN 61000-3-3/A1:2001
EN 55014-1/A2:2002
EN 55014-2/A1:2001

Itasca, Illinois, USA
June 30, 2006

James Fellowes
James Fellowes

Help Line

Australia	+ 1-800-33-11-77
Canada	+ 1-800-665-4339
México	+ 1-800-234-1185
United States	+ 1-800-955-0959

Fellowes

Australia	+ 61-3-8336-9700
Benelux	+ 31-(0)-76-523-2090
Canada	+ 1-905-475-6320
Deutschland	+ 49-(0)-5131-49770
France	+ 33-(0)-1-30-06-86-80
Italia	+ 39-071-730041
Japan	+ 81-(0)-3-5496-2401
Korea	+ 82-2-3462-2884
Malaysia	+ 60-(0)-35122-1231
Polska	+ 48-(0)-22-771-47-40
España	+ 34-91-748-05-01
Singapore	+ 65-6221-3811
United Kingdom	+ 44-(0)-1302-836836
United States	+ 1-630-893-1600

www.fellowes.com

Fellowes 1789 Norwood Avenue, Itasca, Illinois 60143-1095 • USA • 630-893-1600

<http://www.fellowes.com>

Australia	Canada	Deutschland	France	Japan	Polska	United Kingdom
Benelux	China	España	Italia	Korea	Singapore	United States

© 2008 Fellowes, Inc. Part No. 402990 REV B



P-48C

Please read these instructions before use.
Veuillez lire ces instructions avant utilisation.
Lea estas instrucciones antes del uso.
Bitte lesen Sie diese Anleitungen sorgfältig, bevor Sie das Gerät benutzen.
Prima dell'uso, si raccomanda di leggere questo manuale di istruzioni.
Gelieve deze instructies te lezen vóór gebruik.
Läs dessa instruktioner före användningen.
Læs venligst denne vejledning før anvendelse.
Lue nämä ohjeet ennen käyttöä.
Vennligst les nøye igjennom denne bruksanvisningen før bruk.
Przed użyciem proszę przeczytać instrukcję.
Перед началом эксплуатации обязательно прочтите данную инструкцию.
Παρακαλείσθε να διαβάσετε αυτές τις οδηγίες πριν χρησιμοποιήσετε το προϊόν.
Kullanmadan önce lütfen bu talimatları okuyun.
Pred použitím si prečítajte tyto pokyny.
Pred použitím si prečítajte tieto pokyny.
Használat előtt kérjük, olvassa el az alábbi utasításokat.
Leia estas instruções antes da utilização.

ENGLISH

Model P-48C

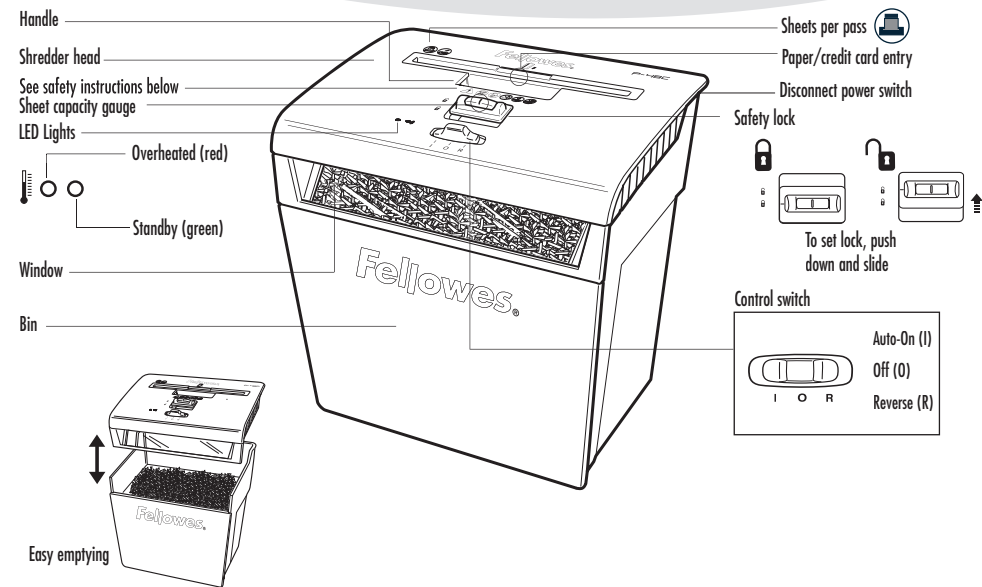

CAPABILITIES

Will shred: Paper, credit cards and staples

Will not shred: Continuous forms, adhesive labels, transparencies, newspaper, cardboard, paper clips, laminates or plastic other than noted above

Paper shred size:

Cross-Cut 3.9 x 50mm

Maximum:

Sheets per pass 8*
 Cards per pass 1
 Paper width 225mm
 Continuous operation 3-5 minutes

*A4 (70g) paper at 220-240v, 1.6 Amps; heavier paper, humidity or other than rated voltage may reduce capacity. Recommended daily usage rates: 10-20 paper passes; 10 cards.

IMPORTANT SAFETY INSTRUCTIONS — Read Before Using!

WARNING



• Keep away from children and pets. Keep hands away from paper entry. Always unplug or set safety lock when not in use.



• Keep foreign objects – gloves, jewelry, clothing, hair, etc. – away from shredder openings. If object enters top opening, switch to Reverse (R) to back out object.



• Never use aerosol, petroleum based or other flammable products on or near shredder. Do not use canned air on shredder.



• Do not use if damaged or defective. Do not open shredder head. Do not place near or over heat or water source.



• 8 sheets per pass to avoid jams.

CAUTION

• Avoid touching exposed blades under Cross-Cut shredder head.

• The socket-outlet shall be installed near the equipment and shall be easily accessible.

Norwegian

Dette produktet klassifiseres som elektrisk og elektronisk utstyr. Hvis du har tenkt å bortslette dette produktet, vennligst se til at du gjør dette i overensstemmelse med det europeiske WEEE-direktivet (Waste of Electrical and Electronic Equipment) og ifølge lokalt lovverk forbundet med dette direktivet.

For mer informasjon om WEEE-direktivet, vennligst besøk www.fellowesinternational.com/WEEE

Polish

Ten produkt został zaklasyfikowany do grupy urządzeń elektrycznych i elektronicznych. W celu pozbycia się zużytego sprzętu będącego w Państwa posiadaniu należy postępować zgodnie z Europejską Dyrektywą w sprawie zużytego sprzętu elektrycznego i elektronicznego (WEEE) oraz z lokalnie obowiązującym prawem.

Więcej informacji znajdziecie Państwo na stronie www.fellowesinternational.com/WEEE

Russian

Данное изделие классифицировано как электрическое и электронное оборудование. Когда придет время утилизировать данное изделие, пожалуйста, обеспечьте соблюдение Директивы Евросоюза об утилизации отходов электрического и электронного оборудования (Waste of Electrical and Electronic Equipment, WEEE) и местных законов, связанных с ней.

Для получения дополнительной информации о директиве WEEE, пожалуйста, посетите веб-сайт www.fellowesinternational.com/WEEE

Greek

Αυτό το προϊόν είναι ταξινομημένο ως Ηλεκτρικός και Ηλεκτρονικός Εξοπλισμός. Σε περίπτωση που θέλετε ν' απορρίψετε αυτό το προϊόν, παρακαλείσθε να βεβαιωθείτε ότι κάνετε την απόρριψη σύμφωνα με την Ευρωπαϊκή Οδηγία σχετικά με τα Απόβλητα Ηλεκτρικού και Ηλεκτρονικού Εξοπλισμού (WEEE) και σύμφωνα με τους τοπικούς νόμους που σχετίζονται μ' αυτή την οδηγία.

Για περισσότερες πληροφορίες σχετικά με την Οδηγία WEEE, παρακαλείσθε να επισκεφτείτε την ιστοσελίδα www.fellowesinternational.com/WEEE

Turkish

Bu ürün, Elektriksel ve Elektronik Ekipman olarak sınıflandırılmıştır. Bu ürünü bertaraf etme zamanı geldiğinde, lütfen bunun Avrupa Elektriksel ve Elektronik Ekipmanların Atılması (WEEE) Yönetmeliği ve bu yönetmelikle ilgili yerel kanunlar uyarınca yapıldığından emin olun.

WEEE Yönetmeliği hakkında daha fazla bilgi için lütfen www.fellowesinternational.com/WEEE sitesini ziyaret edin

Czech

Tento výrobek je klasifikován jako elektrické a elektronické zařízení. Po skončení jeho životnosti zajistěte jeho likvidaci v souladu se Směrnicí 2002/96/ES o odpadu z elektrických a elektronických zařízeních (OEEZ) a v souladu s místními předpisy, které s touto směrnicí souvisí.

Více informací o směrnici OEEZ najdete na stránkách www.fellowesinternational.com/WEEE

Slovak

Tento produkt je klasifikovaný ako elektrické a elektronické zariadenie. Ak nastane čas zlikvidovať tento produkt, zabezpečte, prosím, aby ste tak urobili v súlade s Európskou smernicou o odpade z elektrických a elektronických zariadeniach (WEEE) a v zhode s miestnymi zákonmi vzťahujúcimi sa na túto smernicu.

Podrobnejšie informácie o Smernici WEEE nájdete na www.fellowesinternational.com/WEEE

Hungarian

Ez a termék Elektromos és elektronikus berendezés besorolású. Ha eljönne az idő, amikor ki kell dobni a terméket, akkor kérjük, gondoskodjon arról, hogy ezt az Európai elektromos és elektronikus berendezések hulladékáról szóló (WEEE) irányelv szerint tegye, megfelelő az irányelvhez kapcsolódó helyi törvényeknek is.

A WEEE Irányelvre vonatkozó további információkért kérjük, keresse fel a www.fellowesinternational.com/WEEE internetes címet

Portuguese

Este produto está classificado como Equipamento Eléctrico e Electrónico. Quando chegar a altura de eliminar este produto, certifique-se de que o faz em conformidade com a Directiva relativa a Resíduos de Equipamentos Eléctricos e Electrónicos (REEE) e em observância da legislação local relativa a esta directiva.

Para obter mais informações sobre a Directiva relativa a Resíduos de Equipamentos Eléctricos e Electrónicos (REEE), visite o endereço www.fellowesinternational.com/WEEE

W.E.E.E.

English

This product is classified as Electrical and Electronic Equipment. Should the time come for you to dispose of this product please ensure that you do so in accordance with the European Waste of Electrical and Electronic Equipment (WEEE) Directive and in compliance with local laws relating to this directive.

For more information on the WEEE Directive please visit www.fellowesinternational.com/WEEE

French

Ce produit est classé dans la catégorie « Équipement électrique et électronique ». Lorsque vous déciderez de vous en débarrasser, assurez-vous d'être en parfaite conformité avec la directive européenne relative à la gestion des déchets d'équipements électriques et électroniques (DEEE), et avec les lois de votre pays liées à cette directive.

Pour obtenir des plus amples informations sur cette directive, rendez-vous sur www.fellowesinternational.com/WEEE

Spanish

Se clasifica este producto como Equipamiento Eléctrico y Electrónico. Si llegase el momento de deshacerse de este producto, asegúrese que lo hace cumpliendo la Directiva Europea sobre Residuos de Equipamiento Eléctrico y Electrónico (Waste of Electrical and Electronic Equipment, WEEE) y las leyes locales relacionadas con esta directiva.

Para más información acerca de la Directiva WEEE, visite www.fellowesinternational.com/WEEE

German

Dieses Produkt ist als Elektro- und Elektronikgerät klassifiziert. Wenn Sie dieses Gerät eines Tages entsorgen müssen, stellen Sie bitte sicher, dass Sie dies gemäß der Europäischen Richtlinie zu Sammlung und Recycling von Elektro- und Elektronikgeräten (WEEE) und in Übereinstimmung mit der lokalen Gesetzgebung in bezug auf diese Richtlinie tun.

Mehr Informationen zur WEEE-Richtlinie finden Sie unter: www.fellowesinternational.com/WEEE

Italian

Questo prodotto è classificato come Dispositivo Elettrico ed Elettronico. Al momento dello smaltimento di questo prodotto, effettuare in conformità alla Direttiva Europea sullo Smaltimento dei Dispositivi Elettrici ed Elettronici (WEEE) e alle leggi locali ad essa correlate.

Per ulteriori informazioni sulla Direttiva WEEE, consultare il sito www.fellowesinternational.com/WEEE

Dutch

Dit product is geclassificeerd als een elektrisch en elektronisch apparaat. Indien u besluit zich te ontdoen van dit product, zorg dan a.u.b. dat dit gebeurt in overeenstemming met de Europese richtlijn inzake afval van elektrische en elektronische apparaten (AEEA) en conform de lokale wetgeving met betrekking tot deze richtlijn.

Voor meer informatie over de AEEA-richtlijn kunt u terecht op www.fellowesinternational.com/WEEE

Swedish

Denna produkt är klassificerad som elektrisk och elektronisk utrustning. När det att dags att omhänderta produkten för avfallshantering se då till att detta utförs i enlighet med WEEE-direktivet om hantering av elektrisk och elektronisk utrustning och i enlighet med lokala bestämmelser relaterade till detta direktiv.

För mer information om WEEE-direktivet besök gärna www.fellowesinternational.com/WEEE

Danish

Dette produkt er klassificeret som elektrisk og elektronisk udstyr. Når tiden er inde til at bortskaffe dette produkt, bedes De sørge for at gøre dette i overensstemmelse med det Europæiske direktiv om affald af elektrisk og elektronisk udstyr (WEEE) og i henhold til de lokale love, der relaterer til dette direktiv.

For yderligere oplysninger om WEEE-direktivet bedes De besøge www.fellowesinternational.com/WEEE

Finnish

Tämä tuote luokitellaan sähkö- ja elektroniikkalaitteeksi. Kun tuote poistetaan käytöstä, se on hävitettävä sähkö- ja elektroniikkalaiteromusta annetun EY:n direktiivin (WEEE) ja direktiivin liittyvän kansallisen lainsäädännön mukaisesti.

Lisätietoja WEEE-direktiivistä on osoitteessa www.fellowesinternational.com/WEEE

OPERATION

Disconnect power switch must be in ON (I) position to operate shredder. Insert waste bag (Fellowes #36052) for easy disposal.

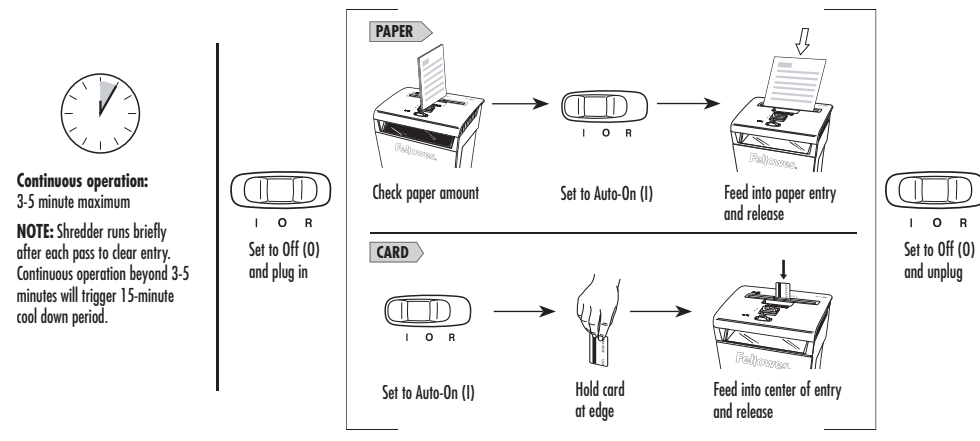

Safety Lock prevents accidental operation. To set, wait for shredding to stop, push black button down and slide towards front of shredder. To unlock push black button down and slide toward back of shredder. For greater safety, always unplug shredder after use.

TROUBLESHOOTING

Paper jam: Set to Off (O), remove shredder head and empty bin. Replace shredder head, and follow any or all of the below procedures.

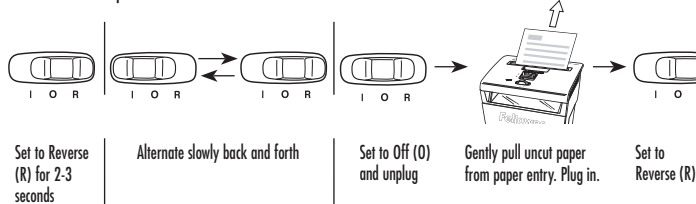

Shredder doesn't start:

- Make sure head is on basket correctly
- Wait 15 minutes for motor to cool down
- Remove and empty basket
- Make sure safety lock is in unlock position

MAINTENANCE

Run regularly in reverse for one minute

Lubricate when bin is full, or immediately, if:

- Capacity decreases
- Motor sounds different, or Shredder stops running

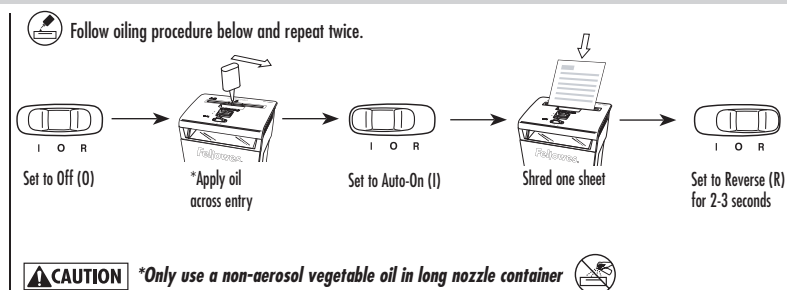

WARRANTY

LIMITED WARRANTY Fellowes, Inc. ("Fellowes") warrants the cutting blades of the machine to be free from defects in material and workmanship for 3 years from the date of purchase by the original consumer. Fellowes warrants all other parts of the machine to be free of defects in material and workmanship for 2 years from the date of purchase by the original consumer. If any part is found to be defective during the warranty period, your sole and exclusive remedy will be repair or replacement, at Fellowes' option and expense, of the defective part. This warranty does not apply in cases of abuse, mishandling, or unauthorized repair. ANY IMPLIED WARRANTY, INCLUDING THAT OF MERCHANTABILITY OR

FITNESS FOR A PARTICULAR PURPOSE, IS HEREBY LIMITED IN DURATION TO THE APPROPRIATE WARRANTY PERIOD SET FORTH ABOVE. In no event shall Fellowes be liable for any consequential or incidental damages attributable to this product. This warranty gives you specific legal rights. The duration, terms, and conditions of this warranty are valid worldwide, except where different limitations, restrictions, or conditions may be required by local law. For more details or to obtain service under this warranty, please contact us or your dealer.

FRANÇAIS

Modèle P-48C

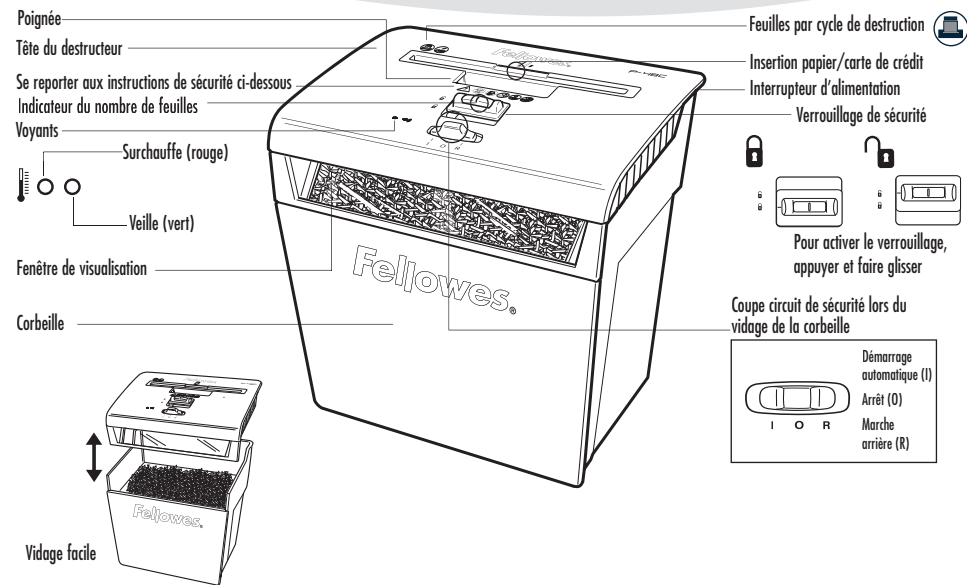

CARACTERISTIQUES

Détruit : papier, cartes de crédit et agrafes

Ne détruit pas : le papier en continu, les étiquettes autocollantes, les transparents, les journaux, le carton, les trombones, les documents laminés ou les plastiques autres que ceux mentionnés ci-dessus

Format de coupe :

Coupe croisée (en confetti) 3,9 x 50 mm

Capacité de passage :

Feuilles par cycle de destruction 8*
 Nombre de cartes par cycle de destruction 1
 Largeur des documents 225 mm
 Fonctionnement en continu 3-5 minutes

* papier de 70 g, A4 à 220-240 v, 1,6 Ampères; un papier plus lourd, l'humidité ou une tension autre que la tension nominale peut réduire sa capacité de destruction. Taux d'utilisation quotidiens recommandés : 10-20 cycles de papier; 10 cartes.

CONSIGNES DE SECURITE IMPORTANTES — Lire attentivement avant d'utiliser l'appareil !

⚠ AVERTISSEMENT

- Tenir les enfants et les animaux à l'écart. Tenir les mains à l'écart de la fente. Débrancher toujours l'appareil s'il n'est pas utilisé ou activé le verrouillage de sécurité.
- Garder les corps étrangers (gants, bijoux, vêtements, cheveux, etc.) à l'écart des ouvertures du destructeur. Si un objet entre par l'ouverture supérieure, basculer l'interrupteur sur Marche arrière (R) pour le retirer.

⚠ ATTENTION

- Éviter de toucher les lames de coupe mises à nu placées sous la tête de destruction en confetti.

- Ne jamais se servir d'aérosol, de produit à base de pétrole ou autres produits inflammables sur ou à proximité du destructeur. Ne pas utiliser d'air comprimé sur le destructeur.
- Ne pas utiliser si endommagé ou défectueux. Ne pas ouvrir la tête du destructeur. Ne pas placer sur ou à proximité d'une source humide ou de chaleur.
- 8 feuilles par cycle pour éviter les bourrages papier.

- La douille de prise de courant doit être installée près de l'équipement et doit être d'accès facile.

FUNCIONAMENTO

O interruptor de ligação deve estar na posição Ligado (I) para utilizar o destruidor. Introduza um saco de lixo (produto n.º 36052 da Fellowes) para uma eliminação fácil.



Funcionamento contínuo:
3-5 minutos no máximo

OBSERVAÇÃO: O destruidor continua a funcionar brevemente após cada passagem de forma a desimpedir a entrada. Um funcionamento contínuo durante mais de 3-5 minutos dará origem a um período de arrefecimento de 15 minutos.



Coloque na posição desligada (O) e ligue a ficha na tomada de alimentação

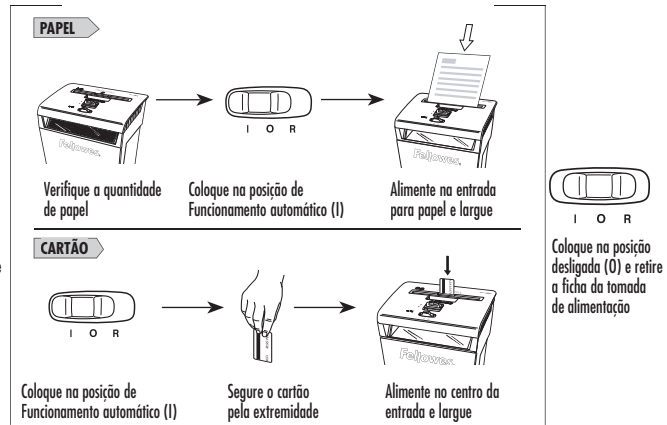

O travão de segurança impede o funcionamento inadvertido. Para configurar, aguarde que a destruição termine, carregue no botão preto para baixo e deslize para a parte da frente do destruidor. Para desbloquear, carregue no botão preto para baixo e deslize para a parte posterior do destruidor. Para maior segurança, desligue sempre o aparelho da corrente depois de o utilizar.

RESOLUÇÃO DE PROBLEMAS

Papel encravado: Coloque na posição Desligada (O), levante a cabeça e esvazie o cesto. Volte a instalar a cabeça de destruição e siga um ou todos os procedimentos seguintes.

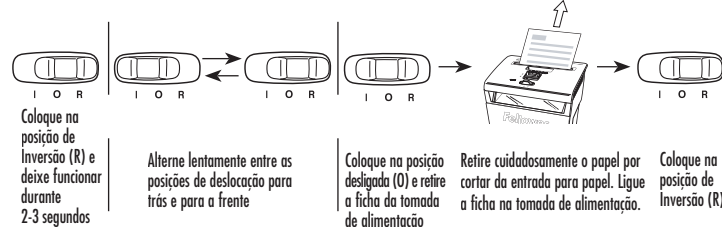

O destruidor não arranca:

- Certifique-se de que a cabeça está correctamente colocada no cesto
- Aguarde 15 minutos para permitir que o motor arrefeça
- Retire o cesto e esvazie-o
- Certifique-se de que o travão de segurança está destravado

MANUTENÇÃO

Faça o aparelho funcionar regularmente na posição de inversão durante um minuto

Lubrifique quando o cesto estiver cheio, ou imediatamente, se:

- A capacidade diminuir
- O som do motor parecer diferente ou o destruidor deixar de funcionar

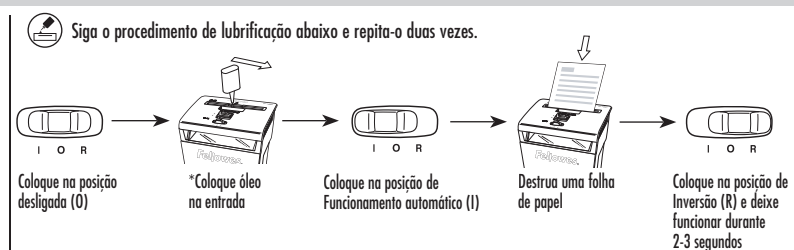

⚠ ATENÇÃO *Utilize apenas um óleo vegetal não em aerossol num recipiente de bocal comprido

GARANTIA

GARANTIA LIMITADA: A Fellowes, Inc. ("Fellowes") garante que as lâminas de destruição da máquina estão isentas de quaisquer defeitos de material e mão-de-obra durante um período de 3 anos a contar da data de compra pelo consumidor original. A Fellowes garante que todas as peças da máquina estão isentas de defeitos de material e mão-de-obra durante um período de 2 anos a contar da data de compra pelo consumidor original. Se encontrar um defeito em qualquer peça durante o período de garantia, o seu único e exclusivo recurso será a reparação ou a substituição, mediante o critério e a expensas da Fellowes, da peça com defeito. Esta garantia não se aplica em casos de utilização abusiva, manuseamento inadequado ou reparação não autorizada. QUALQUER GARANTIA IMPLÍCITA, INCLUINDO DE

COMERCIALIZAÇÃO OU DE ADEQUAÇÃO PARA UMA FINALIDADE EM PARTICULAR, É AQUI LIMITADA AO PERÍODO DE GARANTIA APROPRIADO, CONFORME ANTERIORMENTE ESTABELECIDO. Em caso algum poderá a Fellowes ser responsabilizada por quaisquer danos consequentes ou acidentais imputáveis a este produto. Esta garantia concede-lhe direitos legais específicos. A duração e os termos e condições desta garantia são válidos a nível mundial, salvo em caso de imposição de limitações, restrições ou condições diferentes pelas leis locais. Para obter mais pormenores ou receber assistência nos termos desta garantia, contacte-nos directamente ou consulte o seu agente autorizado.

PORTUGUÊS

Modelo P-48C

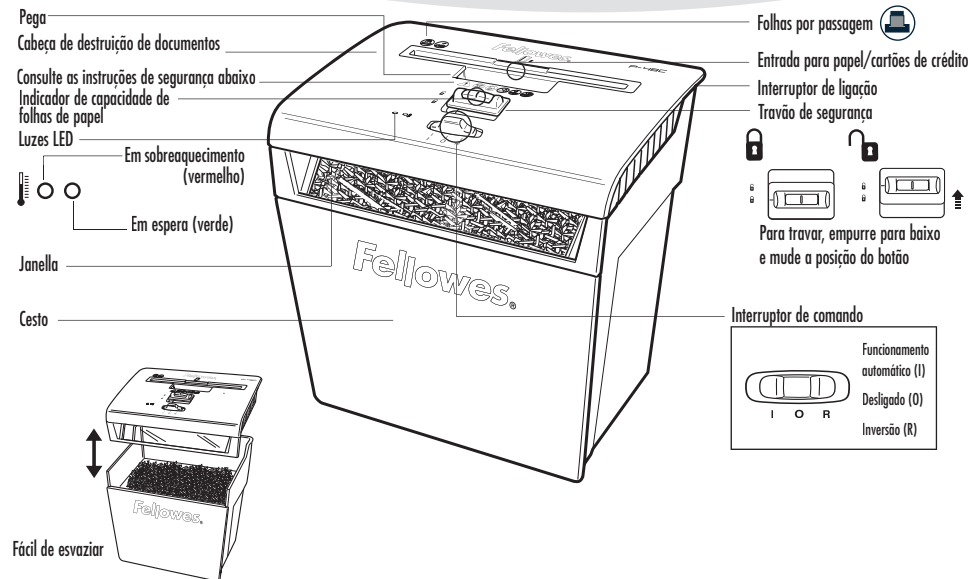

CAPACIDADES

Destroi: papel, cartões de crédito e agrafes

Não destrói: impressos contínuos, etiquetas adesivas, acetatos, jornais, cartão, cliques, folhas laminadas ou plástico para além do mencionado acima

Capacidade de destruição de papel:

Corte tipo confeti 3,9 x 50 mm

Máximo:

Folhas por passagem 8*

Cartões por passagem 1

Largura de papel 225 mm

Funcionamento contínuo 3-5 minutos

* papel de tamanho carta, A4 de 70 g, a 220-240 V, 1,6 amperes; papel mais pesado, humidade ou uma tensão nominal diferente da indicada podem reduzir a capacidade. Taxa de utilização diária recomendada: 10 a 20 passagens de papel; 10 cartões.

INSTRUÇÕES DE SEGURANÇA IMPORTANTES — Leia antes da utilização!

ADVERTÊNCIA

- Mantenha fora do alcance de crianças e animais de estimação. Mantenha as mãos afastadas da entrada para papel. Desligue sempre o aparelho da corrente ou acione o travão de segurança quando não estiver a ser utilizado.
- Mantenha objectos estranhos — luvas, jóias, vestuário, cabelos, etc. — afastados das aberturas do destruidor de documentos. Se um objecto entrar pela abertura superior, passe o interruptor para a posição de Inversão (R) para fazer recuar o objecto.

ATENÇÃO

- Evite tocar as lâminas expostas que se encontram por baixo da cabeça de destruição de corte tipo confeti.

- Nunca utilize produtos em aerossol, à base de petróleo ou outros produtos inflamáveis sobre ou próximo do destruidor de documentos. Não utilize ar pressurizado em lata no destruidor de documentos.

- Não utilize o aparelho se estiver danificado ou avariado. Não abra a cabeça de destruição. Não coloque próximo ou sobre uma fonte de calor ou de humidade.

- 8 folhas por passagem para evitar congestionamentos.

- A tomada de conexão deve ser instalada perto do aparelho e deve permitir um fácil acesso.

OPERATION

L'interrupteur d'alimentation doit être sur marche (I) pour faire fonctionner la déchiqueteuse. Insérer un sac en plastique (Fellowes n° 36052) pour faciliter le vidage de la corbeille.



Funcionamento em contínuo :
3-5 minutos maximum

REMARQUE : le destructeur tourne un bref instant après chaque cycle pour dégager l'entrée. Un fonctionnement en continu de plus de 3-5 minutes enclenchera une période de refroidissement de 15 minutes.

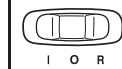

Mette en position arrêt (O) et brancher

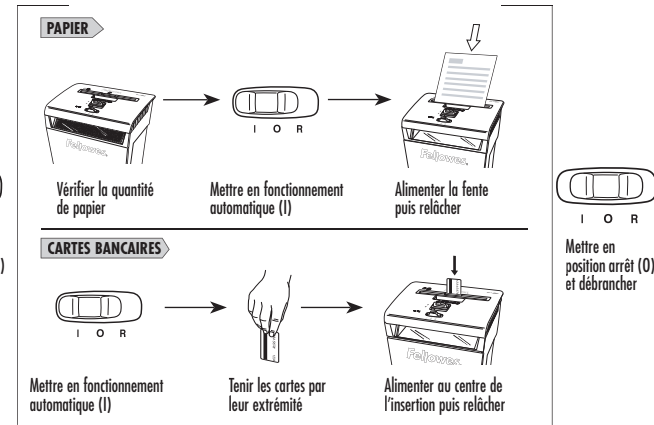

Le verrouillage de sécurité prévient tout risque de fonctionnement accidentel. Pour régler, attendre que le déchiquetage s'arrête, pousser le bouton noir vers le bas, puis le glisser vers l'avant du destructeur. Pour déverrouiller, pousser le bouton noir vers le bas, puis le glisser vers l'arrière du destructeur. Pour plus de sécurité, toujours débrancher le destructeur après utilisation.

DÉPANNAGE

Bourrage papier : mettre en position Arrêt (O), retirer la tête du destructeur et vider la corbeille. Remette la tête du destructeur en place et suivre la procédure ci-dessous.

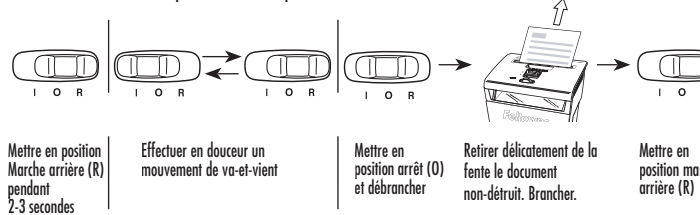

Le destructeur ne démarre pas :

- Vérifier que la tête est correctement placée sur la corbeille
- Attendre 15 minutes pour laisser le moteur refroidir
- Retirer la corbeille afin de la vider
- Vérifier que le verrouillage de sécurité est en position déverrouillage

ENTRETIEN

Mettre régulièrement en marche arrière pendant une minute

Lubrifier lorsque la corbeille est pleine ou immédiatement si :

- Il est moins performant
- Le bruit du moteur change ou si le destructeur s'arrête

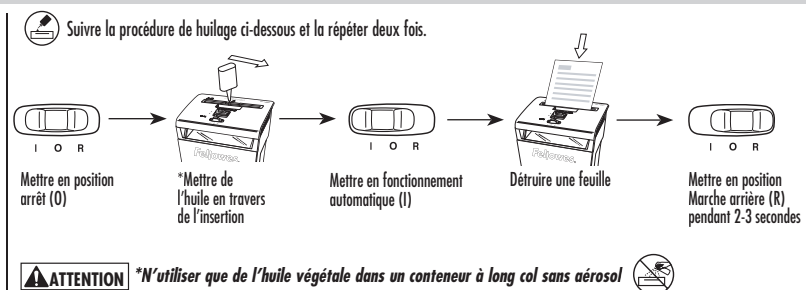

GARANTIE

GARANTIE LIMITÉE : Fellowes, Inc. (« Fellowes ») garantit que les lames de coupe de la machine sont exemptes de tout vice provenant d'un défaut de matière ou de fabrication pendant une période de 3 ans à partir de la date de l'achat initial. Fellowes, garantit que tous les autres éléments de la machine sont exemptes de tout vice provenant d'un défaut de matière ou de fabrication pendant une période de 2 ans à partir de la date de l'achat initial. Si un composant s'avère défectueux durant la période de garantie, votre seul recours exclusif sera la réparation ou le remplacement du composant défectueux, au choix et aux frais de Fellowes. Cette garantie ne s'applique pas en cas d'utilisation abusive, de manipulation impropre ou de réparation non autorisée. TOUTE GARANTIE TACITE, Y COMPRIS LES GARANTIES DE QUALITÉ

COMMERCIALE OU D'ADAPTATION À UNE UTILISATION PARTICULIÈRE, EST LIMITÉE, PAR LA PRÉSENTE, À LA PÉRIODE DE GARANTIE APPROPRIÉE INDICUÉE PLUS HAUT. Fellowes ne pourra en aucun cas être tenue responsable de dommages indirects ou accessoires imputables à ce produit. Cette garantie vous donne des droits spécifiques. La durée, les conditions générales et les conditions de cette garantie sont valables dans le monde entier, excepté en cas de prescription, de restrictions ou de conditions exigibles par les lois locales. Pour plus de détails ou pour obtenir un service sous garantie, prenez contact avec nous ou avec votre concessionnaire.

ESPAÑOL

Modelo P-48C

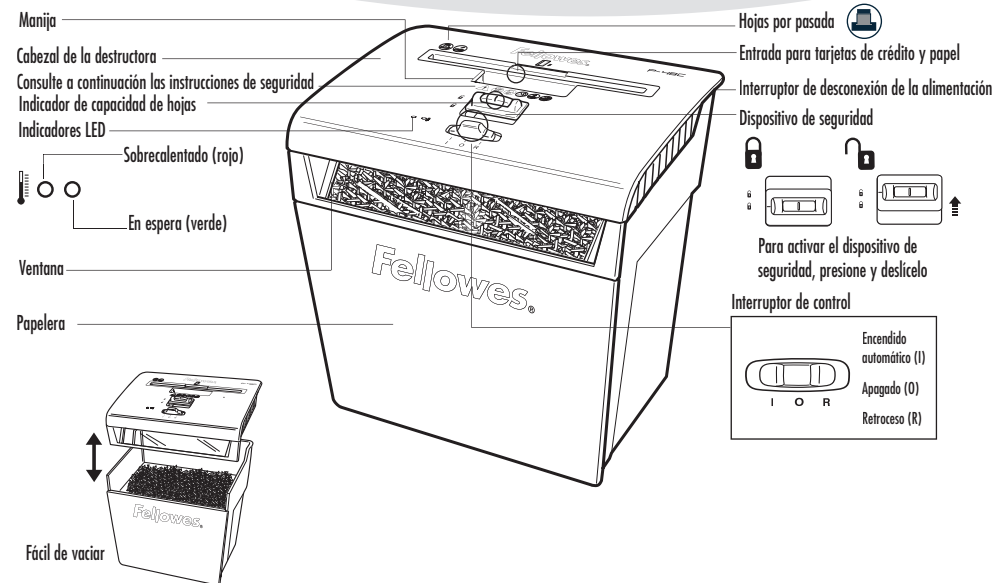

CAPACIDADES

Destruye: papel, tarjetas de crédito y grapas

No destruye: formularios continuos, etiquetas adhesivas, transparencias, periódicos, cartón, sujetapapeles grandes, laminados o de plástico, a excepción de los mencionados anteriormente

Tamaño de corte del papel:

Corte en corte cruzado..... 3,9 mm x 50 mm

Máximo:

Hojas por pasada..... 8*

Tarjetas por pasada..... 1

Ancho del papel..... 225 mm

Funcionamiento continuo..... 3 a 5 minutos

*papel de 70 g, A4 a 220-240 voltios, 1,6 amperios; si el papel es más pesado, si está húmedo o la tensión es otra, la capacidad puede disminuir. Se recomienda utilizar una tasa diaria de uso de: 10-20 pasadas de papel; 10 tarjetas.

INSTRUCCIONES DE SEGURIDAD IMPORTANTES ¡Léalas antes de usar la máquina!

ADVERTENCIA

- Mantenga la destructora alejada de niños y mascotas. Mantenga las manos alejadas de la entrada de papel. Siempre desenchúfela o active el dispositivo de seguridad cuando no la utilice.
- Mantenga objetos extraños (guantes, joyas, ropa, cabello, etc.) lejos de las entradas de la destructora. Si algún objeto se introduce en la abertura superior, ponga la destructora en Retroso (R) para retirar el objeto.

- Nunca utilice aerosoles, productos con base de petróleo u otros productos inflamables sobre la destructora o cerca de ella. No utilice aerosoles sobre la destructora.
- No la utilice si está dañada o defectuosa. No abra el cabezal de la destructora. No la coloque cerca o sobre una fuente de calor o agua.
- 8 hojas por pasada para evitar atascos.

PRECAUCIÓN

- Evite tocar las cuchillas expuestas debajo del cabezal de la destructora para el corte cruzado.
- El zócalo del tomacorriente debe instalarse cerca del equipo y debe permitir un acceso fácil.

ÜZEMELTETÉS

A megszakított kapcsolónak az BEKAPCSOLT (I) álláson kell lennie ahhoz, hogy az iratmegsemmisítőt használni lehessen. A tisztántartás megkönnyítése érdekében helyezzen be hulladékszákat (Fellowes csz. 36052).



Folyamatos működés: maximum 3-5 perc

MEGJEGYZÉS: az iratmegsemmisítő rövid idővel tovább jár az egyes műveletek után, hogy az adagolónyílás kitisztuljon. Az 3-5 percen túli folyamatos működés 15 perces lehűlési periódust vált ki.



Állítsa Ki (O) helyzetbe és csatlakoztassa a hálózathoz

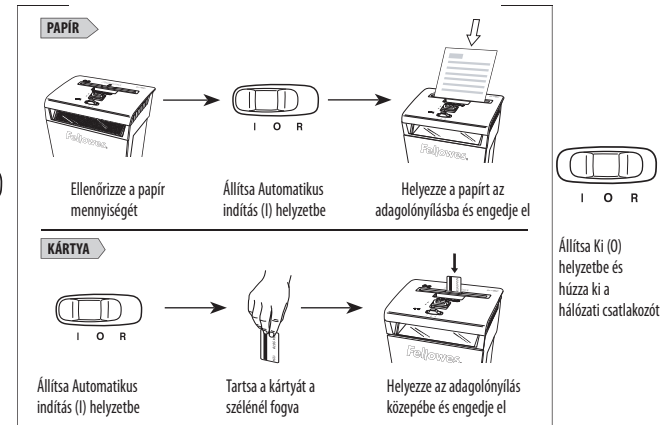

A biztonsági rezesz megakadályozza a véletlen működést. Beállítására várja meg, míg leáll az aprítás, majd nyomja le a fekete gombot, és csúsztassa az iratmegsemmisítő gép eleje felé. Kiengedésére nyomja le a fekete gombot, és csúsztassa az iratmegsemmisítő gép hátsó része felé. A nagyobb biztonság érdekében használat után mindig húzza ki az iratmegsemmisítő gép hálózati csatlakozóját.

HIBAELHÁRÍTÁS

Papírelakadás: Állítsa Ki (O) helyzetbe, távolítsa el az aprítófejet és ürítse ki a tartályt. Tegye vissza az aprítófejet, és kövesse az alábbi utasítások valamelyikét vagy mindegyikét.

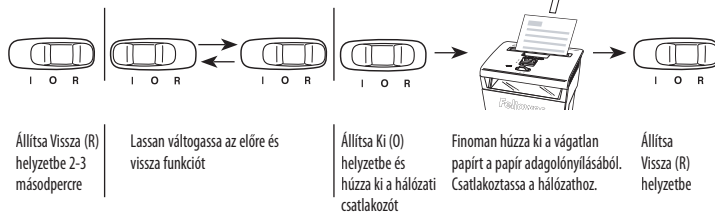

Állítsa Vissza (R) helyzetbe 2-3 másodpercre

Lassan váltogassa az előre és vissza funkciót

Állítsa Ki (O) helyzetbe és húzza ki a hálózati csatlakozót

Finoman húzza ki a vágatlan papírt a papír adagolónyílásából. Csatlakoztassa a hálózathoz.

Állítsa Vissza (R) helyzetbe

A megsemmisítés nem indul:

- Győződjön meg róla, hogy a fej jól van a kosáron
- Várjon 15 percet, hogy a motor lehűljön
- Távolítsa el és ürítse ki a kosarat
- Győződjön meg róla, hogy a biztonsági rezesz kiretesztelt helyzetben van

KARBANTARTÁS

Rendszeresen járassa hátrafelé egy percre

Olajozza meg, ha a tartály megtelt, vagy azonnal, ha:

- a kapacitás csökken
- a motornak megváltozik a hangja, vagy az aprító működése megáll

Kövesse az alábbi olajozási eljárást, és kétszer ismételje meg.

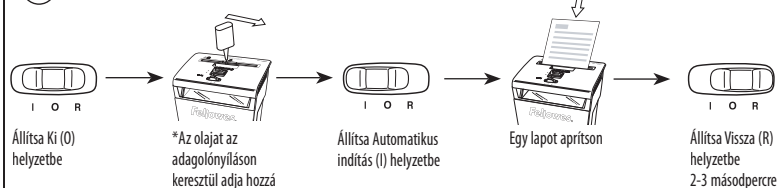

Állítsa Ki (O) helyzetbe

*Az olajat az adagolónyíláson keresztül adja hozzá

Állítsa Automatikusan indítás (I) helyzetbe

Egy lapot aprítson

Állítsa Vissza (R) helyzetbe 2-3 másodpercre

VIGYÁZAT *Csak nem-aeroszol formájú növényi olajat használjon hosszú csőrű tartályban

GARANCIA

KORLÁTOZOTT GARANCIA A Fellowes, Inc. ("Fellowes") az eredeti fogyasztói általi vásárlás dátumától számított 3 évre garancia, hogy a gép vágókészei mentesek az anyag- és megmunkálási hibáktól. A Fellowes az eredeti fogyasztói általi vásárlás dátumától számított 2 évre garancia, hogy a gép minden egyéb alkatrészre mentes az anyag- és megmunkálási hibáktól. Ha a garanciális időszak alatt valamely alkatrész hibásnak bizonyul, az egyetlen és kizárólagos orvoslás, a hibás alkatrésznek vagy a terméknek - a Fellowes választása szerint - a Fellowes költségére történő javítása vagy cseréje. Ez a garancia nem vonatkozik a helytelen használat, hibás kezelés, vagy illetéktelen javítás eseteire. A GARANCIA, BELEÉRTVE AZ ELADHATÓSÁGOT VAGY EGY KÜLÖNÖS

CÉLRA VALÓ ALKALMASSÁGOT, IDŐTARTAMÁT TEKINTVE A FENT KÖZZÉTETTT GARANCIÁLIS IDŐSZAKRA KORLÁTOZÓDIK. A Fellowes semmilyen esetben sem felelős az ennek a terméknek tulajdonítható következményi vagy véletlen károkért. Ez a garancia sajátos jogokat ad Önnek. A jelen garancia időtartama, kikötései és feltételei világszerte érvényesek, kivéve, ahol a helyi törvények különböző korlátozásokat, megkötéseket, vagy feltételeket követelnek meg. További részletekért, vagy a jelen garancia keretében történő szervizelésért lépjen kapcsolatba velünk vagy a kereskedővel.

MAGYAR

P-48C modell

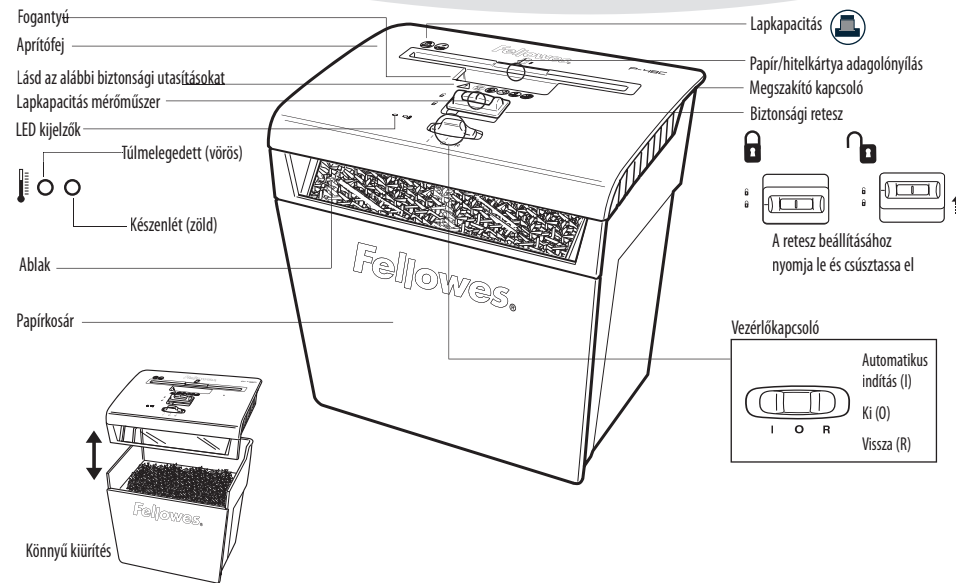

TULAJDONSÁGOK

Aprít: papírt, hitelkártyát és tűzőkapcsot

Nem aprít: folyamatos papírokat (leporellő), öntapadó címkéket, diapozitívokat, újságot, kartont, gemkapcsokat, laminált anyagokat vagy a fent felsoroltaktól eltérő műanyagokat

Aprítás típusa és mérete:

Konfetti-vágás 3,9 x 50 mm

Maximum:

Lapkapacitás 8*

Hitelkártya kapacitás 1

Papírszélesség 225 mm

Folyamatos működés 3-5 perc

*70 gr/m², A4-es papír, 220-240 Volt, 1,6 Amper; nehezebb papír, páratartalom, vagy a névlegestől eltérő feszültség csökkentheti a teljesítményt. Javasolt napi használati arány: 10-20 papírmenet; 10 kártya.

FONTOS BIZTONSÁGI UTASÍTÁSOK — Használat előtt olvassa el!

FIGYELMEZTETÉS



A készüléket gyermekektől és háziállatoktól tartsa távol. Tartsa távol a kezét a papír adagolónyílásától. Mindig húzza ki a hálózati kábelt vagy állítsa be a biztonsági reteszt, amikor nincs használatban.



Az idegen tárgyakat – kesztyűt, ékszerket, ruházatot, haját, stb. – tartsa távol az adagolónyílástól. Amennyiben a felső adagolónyílásba bármilyen tárgy kerülne, a tárgy kiszedéséhez állítsa a készüléket Vissza (R) állásba.



Soha ne használjon aeroszolt, petróleum-bázisú vagy egyéb gyúlékony termékeket az aprítón vagy annak közelében. Ne használjon sűrített levegőt az aprítón.



Ne használja a készüléket, ha az sérült vagy hibás. Ne nyissa ki az aprítófejet. Ne tegye hő- vagy nedvesség közelébe.



8 lap menetenként az elakadás elkerüléséhez.

VIGYÁZAT

Soha ne nyúljon a konfetti-vágó fej alatt szabadon levő pengékhez.

A dugaszolóaljzatot a berendezés közelébe kell telepíteni és annak könnyen hozzáférhetőnek kell lennie.

FUNCIONAMIENTO

El interruptor de desconexión de la alimentación debe estar en la posición de encendido para que la destructora de documentos funcione (I). Inserte la bolsa de residuos (Fellowes No. 36052) para desechar fácilmente.



Funcionamiento continuo: máximo de 3 a 5 minutos

NOTA: la destructora funciona brevemente después de cada pasada para limpiar la entrada. El funcionamiento continuo durante más de 3 ó 5 minutos activará el periodo de enfriamiento de 15 minutos.

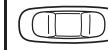

Apague (O) y enchúfela

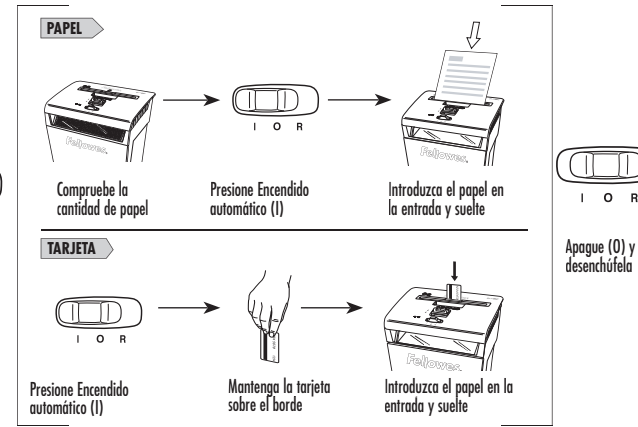

El dispositivo de seguridad impide el funcionamiento accidental. Para trabar la máquina, espere hasta que la destructora deje de funcionar, oprima el botón negro y deslicelo hacia la parte delantera de la máquina. Para destrabarla, oprima el botón negro y deslicelo hacia la parte posterior de la máquina. Para mayor seguridad, siempre desenchufe la destructora después de utilizarla.

SOLUCIÓN DE PROBLEMAS

Papel atascado: apague (O), levante el cabezal de la destructora y vacíe la papelera. Cambie el cabezal de la destructora y siga todos o algunos de los siguientes procedimientos.

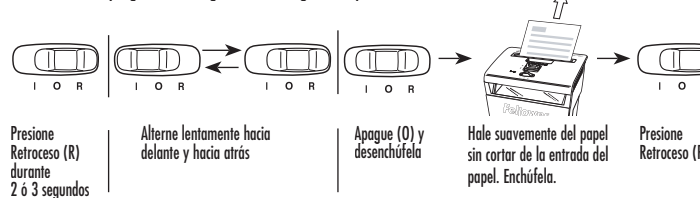

La destructora no arranca:

Asegúrese de que el cabezal calce correctamente en la cesta

Espere 15 minutos para que el motor se enfríe

Retire y vacíe la cesta

Asegúrese de que el dispositivo de seguridad esté en posición Desactivado

MANTENIMIENTO

Cada tanto, haga funcionar la máquina en el modo reverso durante un minuto

Lubrique la máquina cuando la papelera esté llena o inmediatamente si:

- Disminuye la capacidad
- El motor tiene un sonido diferente o la destructora deja de funcionar



Realice el siguiente procedimiento de aceiteado y repitalo dos veces.

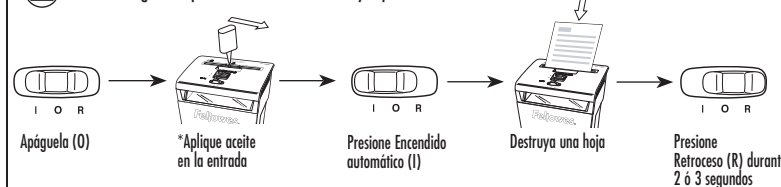

PRECAUCIÓN *Use solamente aceite vegetal que no sea en aerosol en el contenedor de boquilla larga

GARANTÍA

GARANTÍA LIMITADA Fellowes, Inc. ("Fellowes") garantiza que los cuchillos cortantes de la máquina estarán libres de defectos de material y mano de obra durante 3 años a partir de la fecha en que el consumidor original haya adquirido el producto. Fellowes garantiza que todas las otras piezas de la máquina estarán libres de defectos de material y mano de obra durante 2 años a partir de la fecha en que el consumidor original haya adquirido el producto. Si se encuentra algún defecto en cualquiera de las piezas durante el periodo de garantía, la única y exclusiva solución será la reparación o el cambio de la pieza defectuosa, a criterio y cuenta de Fellowes. Esta garantía queda anulada en casos de abuso, uso indebido o reparación no autorizada. POR MEDIO DEL PRESENTE, TODA GARANTÍA IMPLÍCITA, INCLUIDA LA GARANTÍA DE

COMERCIABILIDAD O ADAPTABILIDAD PARA UN PROPÓSITO ESPECÍFICO, SE LIMITA AL PERÍODO DE DURACIÓN CORRESPONDIENTE DE LA GARANTÍA CONFERIDA ANTERIORMENTE. En ningún caso, Fellowes será responsable de cualquier daño, directo o indirecto, que pueda atribuirsele a este producto.

Esta garantía le confiere derechos legales. La duración, los términos y las condiciones de esta garantía son válidos en todo el mundo, excepto en los lugares donde la legislación local exija limitaciones, restricciones o condiciones diferentes.

Para obtener más detalles o recibir servicio conforme a esta garantía, comuníquese con nosotros o con su distribuidor.

DEUTSCH Modell P-48C

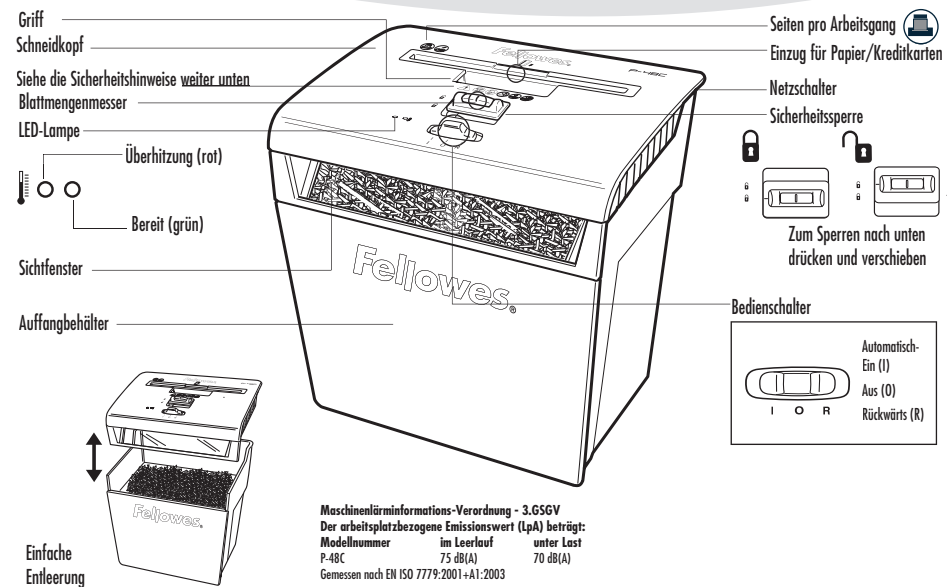

LEISTUNGSMERKMALE

Zerkleinert: Papier, Kreditkarten, Heftklammern

Zerkleinert nicht: Endlospapier, Klebeetiketten, Folien, Zeitungspapier, Karton, Büroklammern, Lamine oder Plastik (mit Ausnahme der vorgenannten Gegenstände)

Schnittgröße:

Partikelschnitt 3,9 x 50 mm

Maximum:

Seiten pro Arbeitsgang 8*
Karten pro Arbeitsgang 1
Papierbreite 225 mm
Dauerbetrieb 3-5 Minuten

*70 g, A4 Papier bei 220-240 V, 1,6 A; dickeres Papier, Feuchtigkeit oder eine andere als die zugelassene Spannung können die Leistung reduzieren.
Empfohlener täglicher Gebrauch: 10-20 Papierdurchläufe/ 10 Karten.

WICHTIGE SICHERHEITSHINWEISE — Vor Gebrauch lesen!

ACHTUNG

- Von Kindern und Haustieren fernhalten. Die Finger vom Papiereinzug fern halten. Wenn nicht in Benutzung, stets den Stecker herausziehen oder die Sicherheitssperre aktivieren.
- Fremdkörper - Handschuhe, Schmuck, Kleidung, Haar usw. - vom Papiereinzug fernhalten. Falls ein Objekt in die obere Öffnung gerät, auf Rückwärts (R) drücken, um es rückwärts zu entfernen.

VORSICHT

- Die freiliegenden Messer unter dem Schneidkopf nicht berühren.
- Der Steckdosenschluss muss in der Nähe des Gerätes angebracht werden und soll leicht erreichbar sein.
- Kein Aerosol, keine Produkte auf Petroleumbasis und keine entflammaren Gegenstände in der Nähe des Aktenvernichters verwenden. Keine Luftkonserven am Aktenvernichter verwenden.
- Gerät nicht verwenden, wenn es beschädigt oder defekt ist. Den Schneidkopf nicht öffnen. Nicht in der Nähe von - oder über - Wasser oder Wärmequellen aufstellen.
- 8 Blätter pro Arbeitsgang, um Staus zu vermeiden.

8

OBSLUHA

Aby bolo možné pracovať na skartačnom stroji, vypínač musí byť v polohe ZAPNUTÉ (I). Pre zjednodušenie obsluhy používajte odpadové vreće (Obj. kód Fellowes FE0360 52).



Priebežná prevádzka:
maximálne 3 - 5 minút

POZNÁMKA: Po každom prechode papiera zariadenie krátko pokračuje v prevádzke po úplné uvoľnenie vstupu. Priebežný chod dlhší ako 3 - 5 minút automaticky zahájí prestávku 15 minút z dôvodu chladenia.



Skartátor vypnite (O) a pripojte do siete

SKARTOVANIE PAPIERA

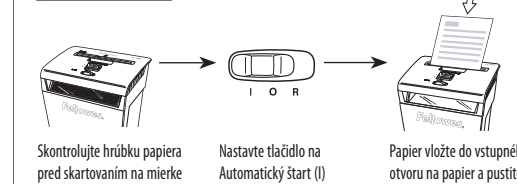

SKARTOVANIE KARIET

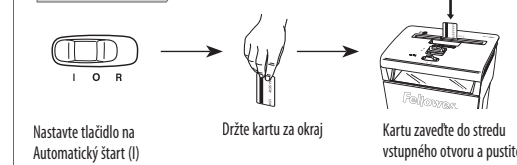

Bezpečnostný zámok zabraňuje náhodnému spusteniu stroja. Ak chcete zariadenie nastaviť, počkajte, kým sa neukončí skartovanie, zatlačte čierne tlačidlo smerom dolu a potiahnite je smerom k prednej strane skartovacieho stroja. Ak chcete zariadenie odomknúť, zatlačte čierne tlačidlo smerom dolu a je potiahnite je smerom k zadnej strane skartovacieho stroja. Z bezpečnostných dôvodov skartovací stroj vždy po použití odpojte zo siete.

ODSTRÁŇOVANIE PORÚCH

Zadretý papier: Nastavte na Vypnuté (O), zvihnite hlavu a vyprázdňte odpadovú nádobu. Vráťte hlavu na nádobu a riadte sa príslušnými nižšie uvedenými pokynmi.



Nastavte tlačidlo na Spätňý chod (R) na 2-3 sekundy

Striedavo tlačte a ťahajte

Skartátor vypnite (O) a odpojte zo siete

Opatrne vytiahnite nerozrezaný papier zo vstupného otvoru. Pripojte do siete.
Stlačte tlačidlo na Spätňý chod (R)

Skartovací stroj neštartuje:

Skontrolujte, či hlava správne sedí na nádobu

Počkajte 15 minút než sa motor ochladí

Vyberte a vyprázdňte nádobu

Presvedčte sa, že bezpečnostný zámok je v polohe odomknuté

ÚDRŽBA

Pravidelne spustite na 1 minútu v spätnom chode

Namažte rezné valce, ak je odpadová nádobka plná alebo ihneď, ak:

- Klesá kapacita
- Motor má iný zvuk alebo sa skartovací stroj počas skartácie zastaví

Riadte sa nižšie uvedenými pokynmi a preveďte celú operáciu dvakrát.

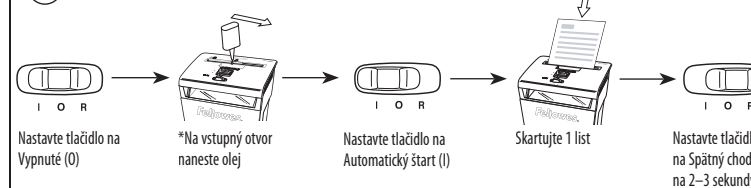

POZOR *Používajte výlučne rastlinný olej v neaerosolovej nádobe s dlhou hubicou

ZÁRUKA

OBMEDZENÁ ZÁRUKA: Spoločnosť Fellowes, Inc. ("Fellowes") zaručuje, že rezacie ostré stroja bude bez akýchkoľvek závad materiálu a výroby po dobu 3 rokov od dátumu nákupu pôvodným spotrebiteľom. Spoločnosť Fellowes zaručuje, že všetky ostatné súčasti stroja budú bez závad materiálu a výroby po dobu 2 rokov od dátumu nákupu pôvodným spotrebiteľom. Pokiaľ sa v priebehu záručnej doby ktorákoľvek časť prejaví ako závadná, vaša jediná a výlučná možnosť nápravy bude oprava alebo výmena závadnej časti podľa voľby a na náklady spoločnosti Fellowes. Táto záruka neplatí v prípade zneužitia, nesprávneho použitia alebo nedovolených oprav. AKÁKOLIEK IMPLIKOVANÁ ZÁRUKA, VRÁTANE ZÁRUKY NA PREDAJNOSŤ ALEBO

VHODNOSŤ NA URČITÝ ÚČEL, JE TÝMTO ČASOVO OBMEDZENÁ NA VYŠŠIE UVEDENÚ ZÁRUČNÚ DOBU. V žiadnom prípade nebude spoločnosť Fellowes zodpovedná za prípadné následné alebo vedľajšie škody prirudzované tomuto výrobku. Táto záruka vám dáva špecifikované práva. Trvanie, termíny a podmienky tejto záruky platia celosvetovo, okrem prípadov, kde miestne zákony ukladajú rôzne obmedzenia, restriktie alebo podmienky. So žiadosťou o ďalšie podrobnosti alebo o servis v rámci tejto záruky, obráťte sa priamo na svojho predajcu alebo na nás.

33

SLOVENSKY Model P-48C

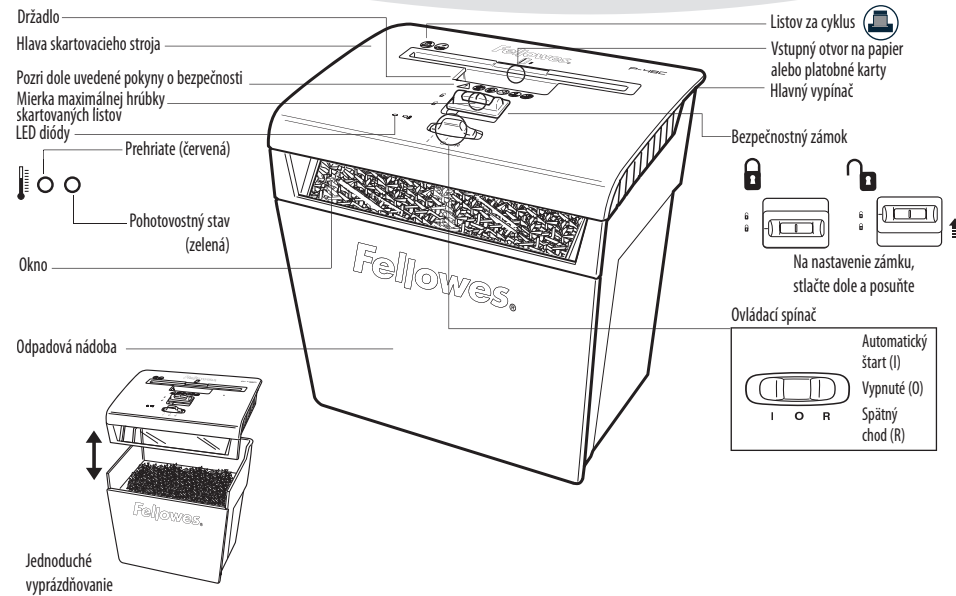

FUNKČNOSŤ

Skartuje: papier, platobné karty a kancelárske spony na papier

Nepoužívajte na: súvislé/nekonečné formuláre, samolepiace štítky, priesvitné fólie, noviny, kartón, spony na papier, laminátové fólie alebo plastické materiály okrem vyššie uvedených materiálov

Velkosť skartovaného papiera:

Rez na konfety 3,9 x 50 mm

Kapacita:

Listov za cyklus 8*

Kariet za cyklus 1

Šírka papiera 225 mm

Priebežná prevádzka 3 - 5 minút

*70 g, A4 papier pri 220-240 V, 1,6 Amps; ťažší papier, vlhkosť alebo iné ako nominálne napätie znižujú kapacitu. Odporúčané denné zaťaženie: 10 až 20 skartácií; 10 kariet.

DÔLEŽITÉ BEZPEČNOSTNÉ POKYNY — Prečítajte pred použitím!

⚠ UPOZORNENIE

- Uchovávajte mimo dosahu detí a domácich zvierat. Nekladte ruky do vstupu pre papier. Ak zariadenie nepoužívate, vždy ho odpojte zo siete alebo uzamknite spínačom bezpečnostného zámku.
- Chráňte otvory zariadenia pred vniknutím cudzích predmetov - rukavíc, bižutérie, odevov, vlasov, viazaníek a pod. Ak sa nejaký predmet dostane do horného otvoru, prepnite na Spätňý chod (R) na uvoľnenie predmetu.

⚠ POZOR

- Nedotýkajte sa obnaženého ostria pod reznou hlavou skartovacieho stroja.

- Nepoužívajte aerosoly, petrolejové alebo iné horľavé materiály na čistenie zariadenia alebo v jeho tesnej blízkosti. Na zariadenie nepoužívajte nádoby so stlačeným vzduchom.
- Nepoužívajte zariadenie ak je poškodené alebo závadné alebo pri poškodení napätovej šnúry. Neotvárať hlavu skartovacieho stroja. Zariadenie neumiestňujte blízko tepelného zdroja alebo vody.
- Nepoužívajte viac než 8 hárkov súčasne.

- Zásuvka by musí byť instalovaná poblíž zařízení se snadným přístupem k ní.

BETRIEB

Zum Betreiben des Papierzerkleinerers muss der Netzschalter auf EIN stehen (I). Abfallbeutel einsetzen (Fellowes Nr. 36052) zur leichten Entsorgung.



Dauerbetrieb: Maximal 3-5 Minuten

HINWEIS: Der Aktenvernichter läuft nach jedem Arbeitsgang kurz weiter, um überschüssiges Papier aus dem Einzugs zu entfernen. Bei einem Dauerbetrieb von mehr als 3-5 Minuten wird eine Abkühlzeit von 15 Minuten ausgelöst.



Auf Aus (O) stellen und Netzstecker einstecken

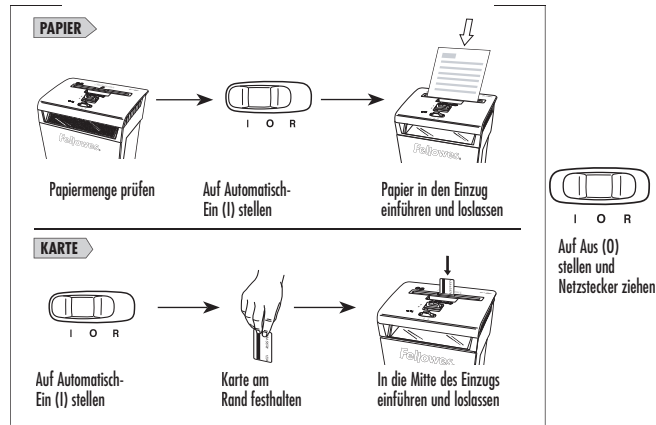

⚠ Sicherheitsperre verhindert versehentlichen Betrieb. Zum Einstellen warten, bis das Zerkleinern stoppt, dann auf die schwarze Taste drücken und zur Vorderseite des Aktenvernichters hin schieben. Zum Entriegeln auf die schwarze Taste drücken und zur Rückseite des Aktenvernichters hin schieben. Für erhöhte Sicherheit immer nach Gebrauch des Aktenvernichters den Stecker herausziehen.

FEHLERDIAGNOSE UND -BEHEBUNG

Papierstau: Auf Aus (O) stellen, den Kopf abheben und Auffangbehälter leeren. Behälter wieder einsetzen und eines oder alle der nachstehenden Verfahren befolgen.

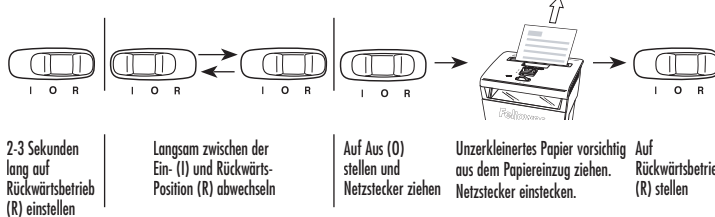

Aktenvernichter startet nicht:

- Prüfen, ob der Kopf richtig auf dem Behälter sitzt
- Warten Sie 15 Minuten, bis der Motor sich abgekühlt hat
- Den Abfallbehälter herausnehmen und leeren
- Prüfen, ob die Sicherheitsperre geöffnet ist Position

WARTUNG

Lassen Sie das Gerät regelmäßig eine Minute lang rückwärts laufen. Das nachstehende Schmierverfahren ausführen und zweimal wiederholen.

Ölen Sie die Schneidmesser, wenn der Auffangbehälter voll ist, oder aber sofort, wenn:

- die Schneidleistung abnimmt
- der Motor anders klingt oder die Schneidmesser stoppen

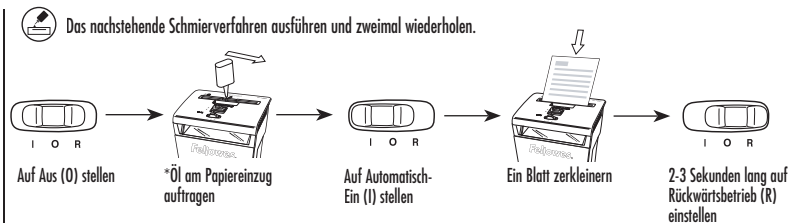

⚠ **VORSICHT** *Nur aerosolfreies Pflanzenöl in einem Behälter mit langer Düse verwenden

GARANTIE

BESCHRÄNKTE GARANTIE: Fellowes, Inc. („Fellowes“) garantiert, dass die Messerklingen des Geräts für einen Zeitraum von 3 Jahren ab ursprünglichem Kaufdatum frei von Material- und Verarbeitungsfehlern sind. Fellowes garantiert, dass alle anderen Teile des Geräts für einen Zeitraum von 2 Jahren ab ursprünglichem Kaufdatum frei von Material- und Verarbeitungsfehlern sind. Sollte sich ein Teil während der Garantiezeit als defekt erweisen, haben Sie nach Fellowes' Ermessen einzig und allein Anspruch auf kostenlose Reparatur oder kostenfreien Ersatz des defekten Teils. Diese Garantie schließt Missbrauch, unsachgemäße Handhabung oder unbefugte Reparaturen aus. ALLE STILLSCHWEIGENDEN GARANTIEN, EINSCHLIESSLICH DIE DER MARKTGÄNGIGKEIT

ODER EIGNUNG FÜR EINEN BESTIMMTEN ZWECK, WERDEN HIERMIT AUF DIE DAUER DER VORSTEHEND ANGEFÜHRTEN GARANIEZEIT BESCHRÄNKT. Auf keinen Fall haftet Fellowes für eventuell im Zusammenhang mit diesem Produkt auftretende beiläufig entstehende oder mittelbare Schäden. Diese Garantie gewährt Ihnen bestimmte Rechte. Dauer, Bedingungen und Konditionen dieser Garantie gelten weltweit, außer es gelten andere Begrenzungen, Einschränkungen oder Konditionen aufgrund lokaler Gesetze. Um mehr Details zu erfahren oder Serviceleistungen im Rahmen dieser Garantie in Anspruch zu nehmen, wenden Sie sich bitte an uns oder Ihren Händler.

ITALIANO Modello P-48C

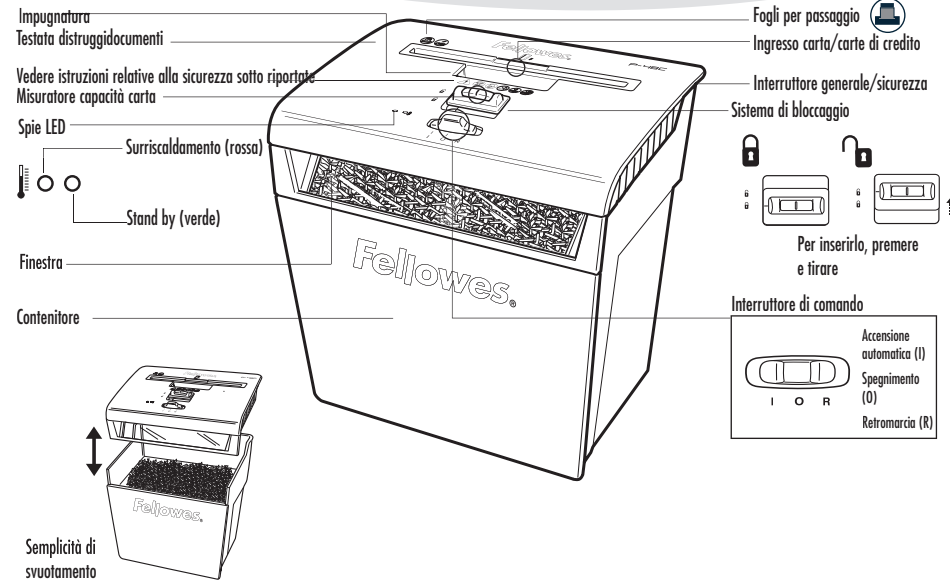

CAPACITÀ

Adatto per sminuzzare: carta, carte di credito e graffette

Non adatto per sminuzzare: moduli in continuo, etichette adesive, lucidi, quotidiani, cartone, grandi fermagli per carta, laminati o materiale plastico diverso da quanto sopra indicato

Dimensione del taglio:

Taglio a frammenti 3,9 x 50mm

Massimo:

Fogli in ogni passaggio 8*
Carte di credito in ogni passaggio 1
Larghezza carta 225mm
Funzionamento continuativo 3-5 minuti

* carta 70g, A4 a 220-240v, 1,6 amp.; carta più pesante, umidità o altri valori diversi dalla tensione nominale potrebbero ridurre la qualità. Quantità raccomandata nell'uso giornaliero: 10-20 passaggi carta; 10 carte.

NORME DI SICUREZZA IMPORTANTI — Leggere prima dell'uso!

AVVERTENZA

- Tenere lontano dalla portata di bambini e animali. Tenere le mani lontane dall'ingresso carta. Quanto non utilizzato, scollegare sempre la presa di corrente o innestare il bloccaggio di sicurezza.
- Non avvicinare oggetti - guanti, gioielli, indumenti, capelli, ecc. - all'ingresso dell'imboccatura. Qualora l'oggetto cada nell'ingresso superiore, commutare su Retromarcia (R) per estrarlo.

ATTENZIONE

- Evitare di toccare le lame esposte sotto la testata dei distruggi documenti a frammento.

- Non utilizzare mai aerosol, prodotti a base di petrolio o altri prodotti infiammabili su o in prossimità del distruggi documenti. Non utilizzare aria sottovuoto sul distruggi documenti.
- Non utilizzare qualora sia danneggiato o difettoso. Non aprire la testata del distruggi documenti. Non posizionarlo in prossimità di fonti di calore o d'acqua.
- 8 fogli per passaggio per evitare intasamenti.

- Il zoccolo di collegamento deve essere installato cerca dell'equipaggio e dove permettere un accesso facile.

OBSLUHA

Vypínač zdroje napájení musí být zapnutý poloha (I), aby skartovací stroj mohl být provozován. Pro snadnou likvidaci zasuňte pytel na odpadní materiál (Fellowes č. 36052).



Průběžný provoz:
maximálně 3 - 5 minut

POZNÁMKA: Po každém průchodu zařízením krátce pokračujte v provozu k úplnému uvolnění otvoru. Stálý provoz delší než 3 - 5 minut automaticky zahájí přestávku 15 minut na ochlazení zařízení.

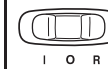

Nastavte na Vypnuto (O) a připojte k síti

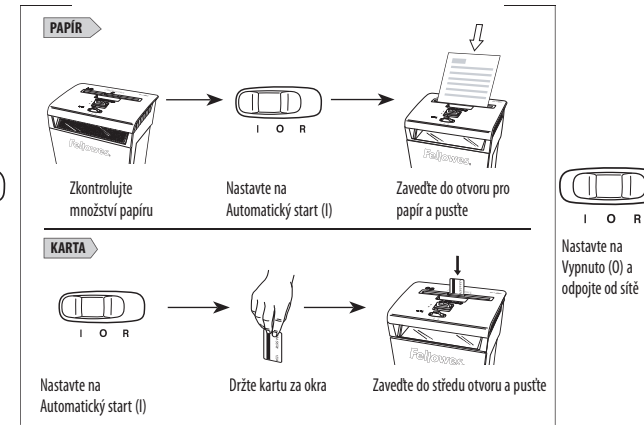

Bezpečnostní zámek brání náhodnému spuštění stroje. Pokud chcete provést nastavení, vyčkejte, dokud skartace neskončí, stlačte černé tlačítko a posuňte je k přední části skartovacího zařízení. Pokud chcete provést odemknutí, stlačte černé tlačítko a posuňte je k zadní části skartovacího zařízení. Z bezpečnostních důvodů skartovací stroj vždy po použití odpojte od sítě.

ODSTRANOVÁNÍ PORUCH

Uvízl papír: Nastavte na Vypnuto (O), zvedněte hlavu a vyprázdněte odpadní nádobu. Vraťte nádobu, zavřete dvířka a řidte se příslušnými níže uvedenými pokyny.

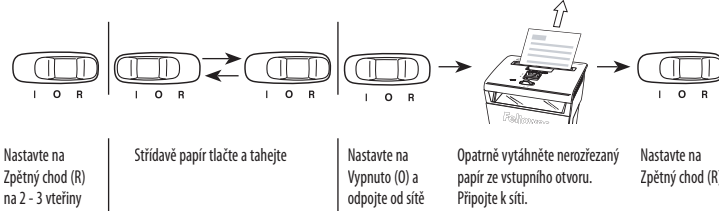

Skartovací stroj nespouští:

- Zkontrolujte, zdali hlava správně sedí na nádobě
- Počkejte 15 minut, až se motor ochladí
- Vyměňte a vyprázdněte nádobu
- Přesvědčte se, že bezpečnostní zámek je v odemknuté poloze

ÚDRŽBA

Pravidelně spusťte na 1 minutu ve zpětném chodu

Namažte, když je nádoba plná nebo okamžitě, pokud:

- Klesá kapacita
- Motor má jiný zvuk nebo skartovací stroj se zastaví

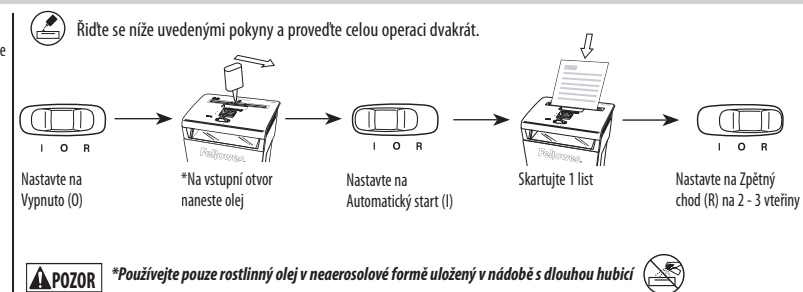

POZOR *Používejte pouze rostlinný olej v neaerosolové formě uložený v nádobě s dlouhou hubičkou

ZÁRUKA

OMEZENÁ ZÁRUKA Společnost Fellowes, Inc. ("Fellowes") zaručuje, že řezací ostří stroje budou prosta všech vad materiálu a provedení po dobu 3 let od data nákupu původním spotřebitelem. Společnost Fellowes zaručuje, že všechny ostatní součásti stroje budou prosta vad materiálu a provedení po dobu 2 let od data nákupu původním spotřebitelem. Pokud se v průběhu záruční doby kterákoliv část ukáže vadnou, vaše jediná a výlučná forma nápravy bude oprava nebo výměna vadné části podle volby a na náklady společnosti Fellowes. Tato záruka neplatí v případě zneužití, nesprávného použití nebo nepovolené opravy. JAKÁKOLI IMPLIKOVANÁ ZÁRUKA, VČETNĚ ZÁRUKY ZA PRODEJNOST NEBO

VHODNOST PRO URČITÝ ÚČEL, JE TÍMTO ČASOVĚ OMEZENÁ NA VÝŠE UVEDENOU ZÁRUČNÍ DOBU. V žádném případě nebude společnost Fellowes zodpovědná za eventuální následné nebo vedlejší škody přisuzované tomuto produktu. Tato záruka vám dává specifická práva. Trvání, termíny a podmínky této záruky platí celosvětově, kromě případů, kde místní zákony ukládají různá omezení, restrikce nebo podmínky. Se žádostí o další podrobnosti nebo o servis v rámci této záruky se obraťte přímo na nás nebo na prodejce.

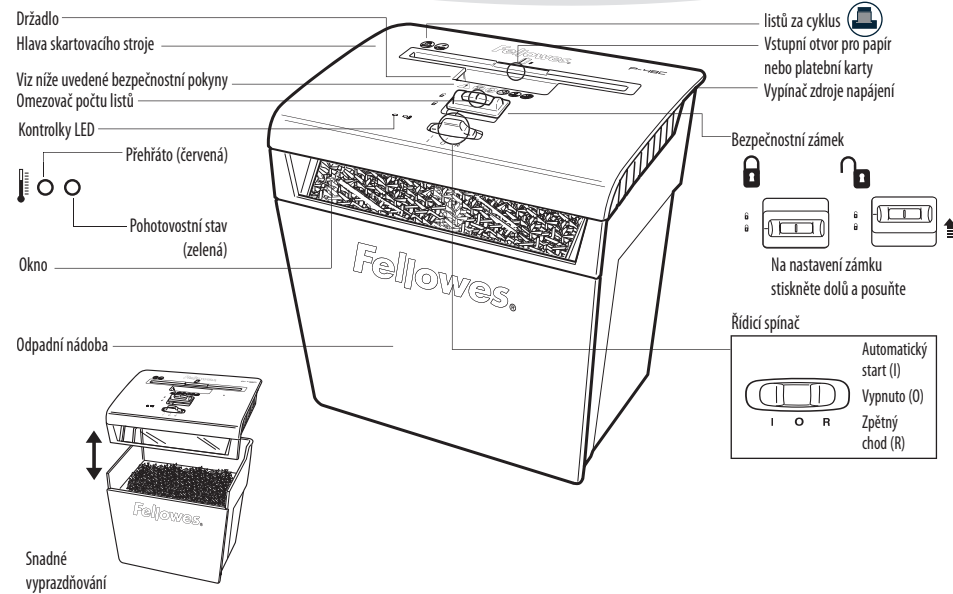

FUNKČNOST

Skartuje: papír, platební karty a kancelářské svorky

Nepoužívejte pro: souvislé/nekonečné formuláře, samolepicí štítky, průsvitné folie, noviny, karton, sponky na papír, laminátové nebo plastické materiály kromě výše uvedených materiálů

Velikost skartovaného papíru:

Příčný řez 3,9 x 50 mm

Kapacita:

listů za cyklus 8*

karet za cyklus 1

sířka papíru 225 mm

průběžný provoz 3 - 5 minut

*70 g, A4 papír při 220-240 V, 1,6 Amps, těžší papír, vlhkost nebo jiné než nominální napětí může snížit kapacitu. Doporučená kapacita denního využití: 10-20 průchodů papíru; 10 karet.

DŮLEŽITÉ BEZPEČNOSTNÍ POKYNY — Přečtěte si před použitím!

⚠ UPOZORNĚNÍ

- Udržujte mimo dosah dětí a domácích zvířat. Nekladte ruky do vstupu pro papír. Nepoužívejte-li zařízení, vždy je odpojte od sítě nebo zamkněte bezpečnostní zámek.
- Chraňte otvory zařízení před vstupem cizích předmětů – rukavic, bižuterie, oděvu, vlasů atd. Pokud se nějaký předmět dostane do horního otvoru, přepněte na Zpětný chod (R) k uvolnění předmětu.

⚠ POZOR

- Nedotýkejte se řezných nožů ze spodní strany hlavy skartovacího stroje s příčným řezem

- Nepoužívejte aerosoly, petrolejové či jiné hořlavé materiály na zařízení či v jeho blízkosti. Na zařízení nepoužívejte nádoby se stlačeným vzduchem.
- Nepoužívejte zařízení, pokud je poškozeno nebo je vadné. Neotevírejte hlavu skartovacího stroje. Zařízení neumístejте blízko zdroje tepla nebo vody.
- Abyste zabránili zaseknutí papíru, vkládejte vždy max. 8 archů současně.

- Zásuvka by musí být instalována poblíž zařízení se snadným přístupem k ní.

FUNZIONAMENTO

L'interruttore di alimentazione/sicurezza deve essere nella posizione "On" (I) perché il distruggidocumenti possa funzionare. A garanzia di un'eliminazione più semplice, inserire il sacchetto portascarti (Fellowes n. 36052).



Funzionamento continuo: massimo 3-5 minuti

NOTA: dopo ogni passaggio, il distruggidocumenti continuerà a funzionare per un breve periodo, al fine di pulire la bocchetta d'ingresso. Nel caso in cui il funzionamento in continuo si prolunga oltre 3-5 minuti, si attiverà una funzione di raffreddamento della durata di 15 minuti.



Impostare su Spegnimento (O) e collegare la presa di corrente

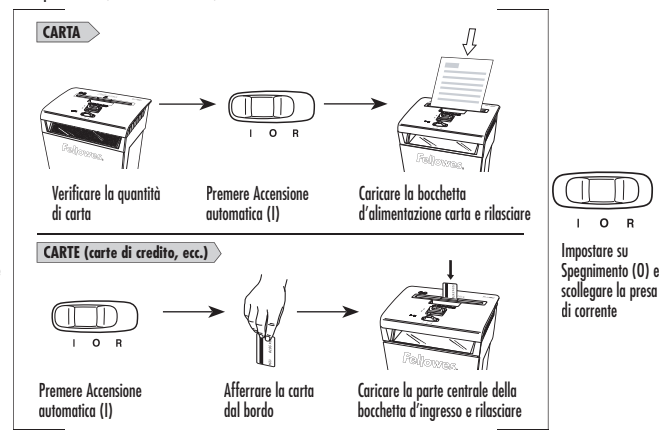

Il sistema di bloccaggio di sicurezza impedisce il funzionamento involontario. Per inserire il sistema di bloccaggio, attendere che la macchina si arresti, premere verso il basso il pulsante nero e tirarlo verso la parte anteriore della macchina. Per sbloccare, premere verso il basso il pulsante nero e spingerlo verso la parte posteriore della macchina. Per maggiore sicurezza, scollegare sempre la macchina dalla presa di corrente dopo l'uso.

RISOLUZIONE DEI PROBLEMI

Inceppamento carta: impostare su Spegnimento (O), rimuovere la testata della sminuzzatrice e svuotare il contenitore. Riposizionare la testata sminuzzatrice sul contenitore e attenersi a qualsiasi o tutte le procedure di seguito riportate.

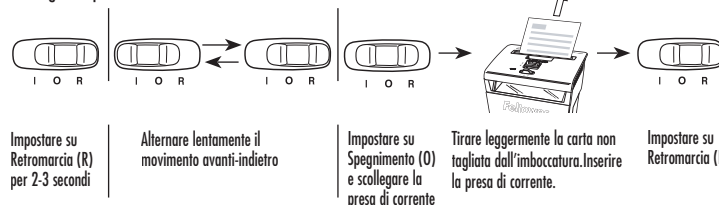

Il distruggidocumenti non si avvia:

- Verificare che la testata sua adeguatamente posizionata sul contenitore
- Attendere 15 minuti affinché il motore si raffreddi
- Rimuovere e svuotare il contenitore
- Verificare che il blocco di sicurezza sia in posizione di sblocco

MANUTENZIONE

Attivare il normale funzionamento in retromarcia per un minuto

Lubrificare quando il contenitore è pieno, o immediatamente qualora:

- la capacità si riduca
- il motore emetta un rumore diverso o il distruggidocumenti interrompa il funzionamento

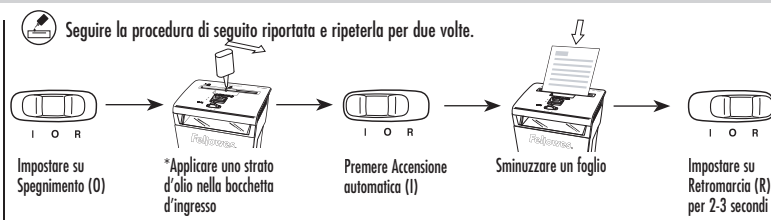

ATTENZIONE *Nei contenitori a ugello lungo, utilizzare solamente un olio vegetale, non di tipo aerosol

GARANZIA

GARANZIA LIMITATA Fellowes, Inc. ("Fellowes") garantisce che le lame di taglio della macchina sono prive di difetti di materiali e lavorazione per un periodo di 3 anni dalla data d'acquisto da parte dell'utente originale. Fellowes garantisce che tutti i componenti della macchina sono privi di difetti di materiali e lavorazione per la durata di 2 anni dalla data d'acquisto da parte dell'utente originale. Nel caso in cui si riscontrino dei difetti durante il periodo di garanzia, il rimedio esclusivo da parte del cliente sarà la riparazione o la sostituzione del prodotto difettoso completamente a carico di Fellowes. La garanzia non copre danni derivanti da uso improprio o eccessivo o da manutenzione errata. EVENTUALI GARANZIE IMPLICITE, COMPRESSE QUELLE DI COMMERCIALITÀ O IDONEITÀ PER

UNO SCOPO SPECIFICO, SONO SOGGETTE AI LIMITI DI DURATA STABILITI NELLA GARANZIA SOPRA INDICATA. In nessun caso Fellowes sarà ritenuto responsabile a fronte di per danni consequenziali o incidentali attribuibili a questo prodotto. La presente garanzia concede diritti legali specifici. La durata, i termini e le condizioni della presente garanzia sono validi a livello mondiale, ad eccezione dei luoghi in cui, in base alla legislazione vigente, sono previste limitazioni, restrizioni o condizioni diverse. Per maggiori dettagli al riguardo o per richiedere assistenza in garanzia, si raccomanda di contattarci direttamente o di consultare il proprio rivenditore.

NEDERLANDS Model P-48C

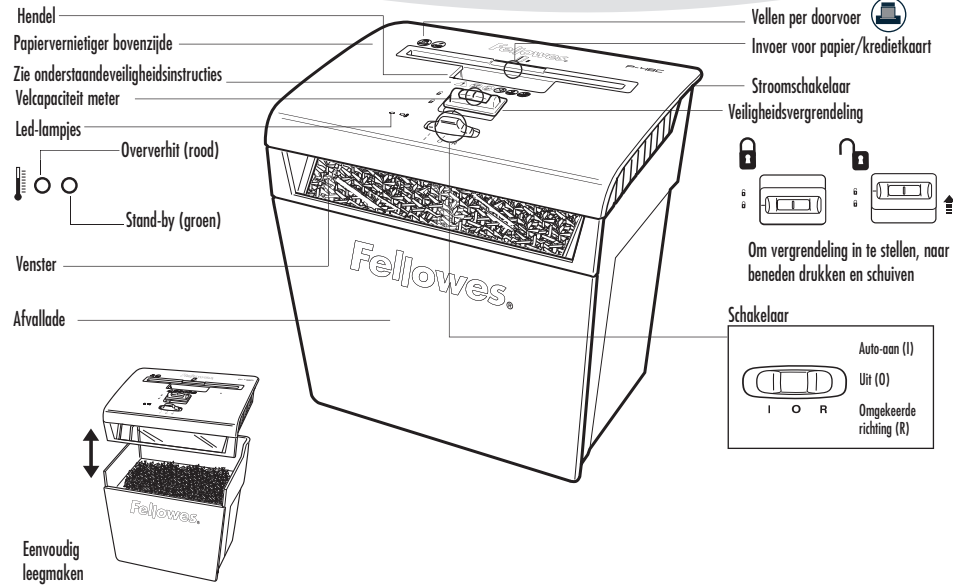

MOGELIJKHEDEN

Vernietigt: papier, kredietkaarten en nietjes

Vernietigt geen: kettlingformulieren, kleefetiketten, dia's, kranten, karton, paperclips, kunststofplaten of plastic anders dan bovengenoemd

Grootte van vernietigd papier:

Confettivorm 3,9 x 50 mm

Maximum:

Vellen per doorvoer 8*

Kaarten per doorvoer 1

Papierbreedte 225 mm

Continu gebruik 3-5 minuten

*70 grammen, A4 papier aan 220-240 v, 1,6 Ampère; dikker papier, vochtigheid of anders dan het vermelde voltage kan vermogen verminderen. Aanbevolen dagelijks gebruik: 10-20 papierdoorvoeren; 10 kaarten.

BELANGRIJKE VEILIGHEIDSinSTRUCTIES - Lezen vóór gebruik!

WAARSCHUWING



• Uit de buurt houden van kinderen en huisdieren. Houd uw handen uit de buurt van de papierinvoer. Altijd stekker uit stopcontact trekken of beveiliging inschakelen, wanneer niet in gebruik.



• Houd vreemde voorwerpen - handschoenen, juwelen, kleding, haren, enz. - uit de buurt van de invoeropeningen van de papiervernietiger. Indien een voorwerp in de opening bovenaan terechtkomt, schakel over op Omgekeerde richting (R) om het voorwerp er uit te halen.



• Nooit spuitbussen, producten op basis van petroleum of andere ontvlambare producten op of aan papiervernietiger gebruiken. Gebruik geen perslucht uit spuitbussen op de papiervernietiger.



• Niet gebruiken indien beschadigd of defect. Bovengedeelte van papiervernietiger niet openen. Niet plaatsen in de buurt van of boven een warmte- of waterbron.



• 8 vellen per doorvoer om papieropstoppingen te vermijden.

VOORZICHTIG

• Aanraken vermijden van uitstekende messen onder het bovengedeelte van de confettivorm-vernietiger.

• De contactdoosverbinding moet worden aangebracht in de nabijheid van het apparaat en moet makkelijk toegankelijk zijn.

ÇALIŞTIRMA

Öğütücünün çalışması için, Güç Kesme Anahtarı AÇIK (I) konumunda olmalıdır. Atıkları kolayca toplayıp atabilmek için çöp torbası (Fellowes No: 36052) yerleştirin.



Sürekli çalışma: maksimum 3-5 dakika

NOT: Girişi temizlemek için, her geçişten sonra öğütücü başlığı kısa bir süre daha çalıştır. Ünitenin 3-5 dakikadan uzun süreyle sürekli çalıştırılması, 15 dakikalık soğuma dönemini başlatır.



Kapalı (O) konuma getirip, fişi takın

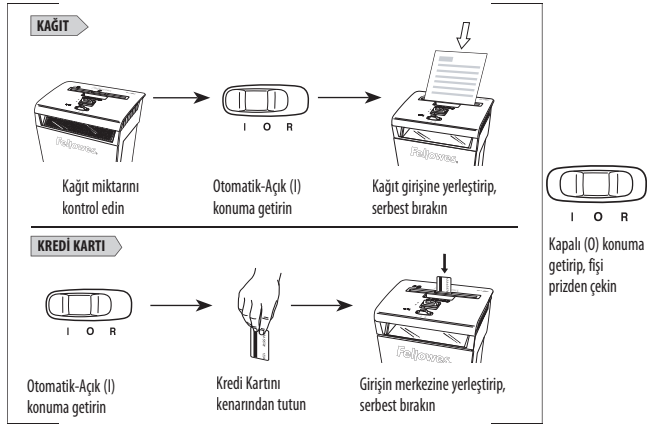

Emniyet Kilidi ünitenin kazara çalışmasını önler. Devreye sokmak için, öğütme işleminin durmasını bekledikten sonra siyah düğmeye basıp, makinenin ön tarafına doğru kaydırın. Kilidi devreden çıkarmak için siyah düğmeye basıp, makinenin arka tarafına doğru kaydırın. Daha ileri düzeyde güvenlik için, kullanımdan sonra makinenin fişini daima prizden çekin.

ARIZA GİDERME

Kağıt sıkışması: Kapalı (O) konuma getirin, başlığı kaldırın ve hazneyi boşaltın. Öğütücü başlığını yerleştirin ve aşağıdaki prosedürlerin herhangi birini ya da hepsini izleyin.

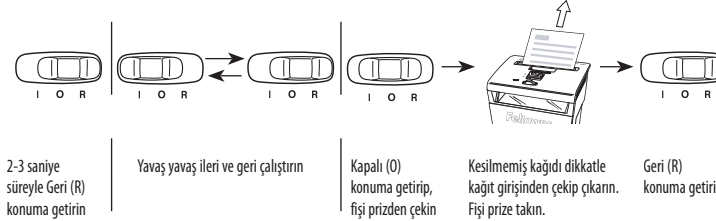

2-3 saniye süreyle Geri (R) konuma getirin

Yavaş yavaş ileri ve geri çalıştırın

Kapalı (O) konuma getirip, fişi prizden çekin

Kesilmemiş kağıdı dikkatle kağıt girişinden çekip çıkarın. Fişi prize takın.

Geri (R) konuma getirin

Öğütücü çalışmıyor:

Başlığın sepete doğru oturduğundan emin olun
Motorun soğuması için 15 dakika bekleyin
Sepeti çıkarıp boşaltın
Emniyet kilidinin açık (yeşil) konumunda olduğundan emin olun

BAKIM

Bir dakika süreyle geri yönde çalıştırın

Hazne dolduğunda ya da aşağıdaki durumlarda derhal yağlayın:

- Kapasite azalır
- Motorun sesi farklı gelirse ya da imha işlemi durursa

Aşağıdaki yağlama prosedürünü izleyip, iki kere tekrarlayın.

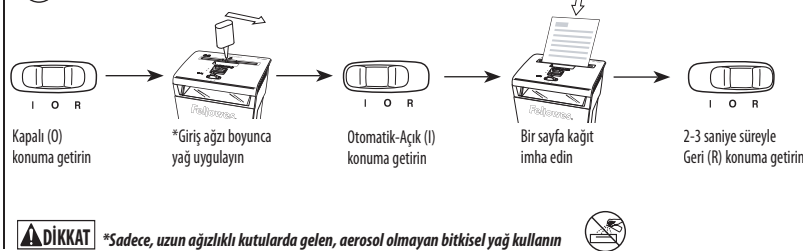

DİKKAT *Sadece, uzun ağızlıklı kutularda gelen, aerosol olmayan bitkisel yağ kullanın

GARANTİ

SINIRLI GARANTİ Fellowes, Inc. ("Fellowes"), makinenin bıçaklarının, ilk tüketici tarafından satın alınma tarihinden itibaren 3 yıl süreyle malzeme ve işçilik açısından kususuz olacağını garanti eder. Fellowes, makinenin tüm diğer parçalarının, ilk tüketici tarafından satın alınma tarihinden itibaren 2 yıl süreyle malzeme ve işçilik açısından kususuz olacağını garanti eder. Eğer garanti dönemi içinde herhangi bir parça kusurlu bulunursa, tek ve özel tazminatınız, seçme hakkı ve masrafları Fellowes'a ait olmak üzere, söz konusu parçanın onarılması veya değiştirilmesidir. Bu garanti, kötü kullanım, yanlış muamele ya da yetkisiz tarafarca yapılmış onarım vakalarına uygulanmaz. SATILABİLİRLİK VE BELLİ BİR AMACA UYGUNLUK GARANTİLERİ

DAHİL OLMAK ÜZERE, HER TÜRLÜ ZİMNİ GARANTİLERİN SÜRESİ, İŞBU VESİLE İLE, YUKARIDA BEYAN EDİLEN İLGİLİ GARANTİ DÖNEMİ İLE SINIRLIDIR. Fellowes, bu ürünün kullanımına bağlı olarak ya da kullanılması sonucunda oluşan zararlardan hiçbir şekilde sorumlu değildir. Bu garanti size belirli yasal haklar verir. Bu garantinin süresi ve şartları, yerel yasalardan gerektirebileceği sınırlamalar, kısıtlamalar veya şartlar haricinde tüm dünya genelinde geçerlidir. Daha fazla ayrıntı ya da bu garanti altında servis almak için bizimle ya da bayiinizle irtibat kurun.

TÜRKÇE

Model P-48C

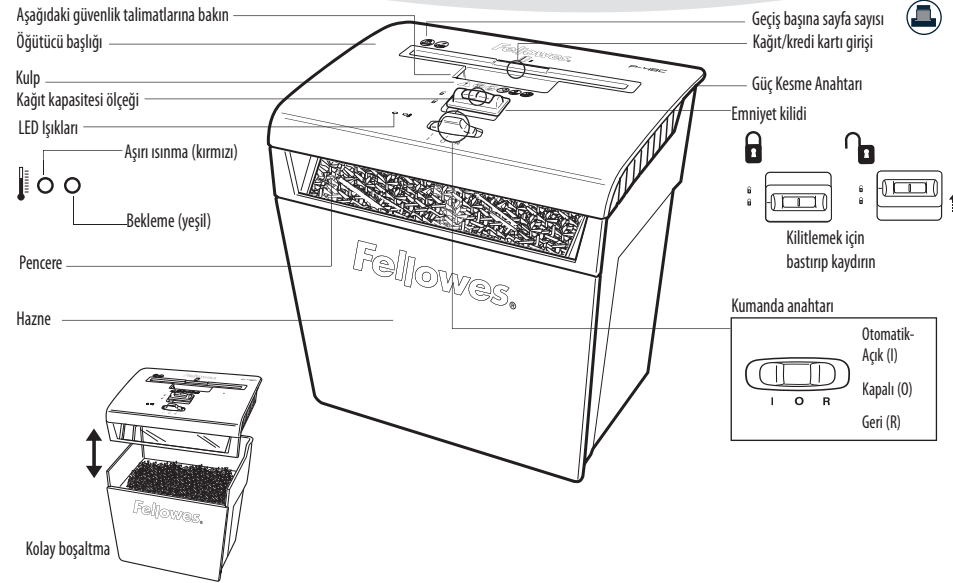

KAPASİTESİ

İmha edebildikleri: Kağıt, kredi kartları ve zımba telleri

İmha edemedikleri: Sürekli formlar, yapışkan etiketler, tepegöz asetatları, gazete, karton, atışlar, laminatlar ya da yukarıda belirtilenlerin dışındaki plastik materyaller

İmha edilmiş kağıt boyutları:

Konfeti Kesimi 3,9 x 50mm

Maksimum:

Geçiş başına sayfa sayısı 8*

Geçiş başına kart sayısı 1

Kağıt genişliği 225mm

Süreklili çalıştırma 3-5 dakika

* 220-240V, 1,6 Amp elektrik bağlantısı ile A4 (70g) kağıt; daha ağır kağıt, nem ya da belirtilen voltajdan başkasının kullanılması halinde kapasite düşebilir. Tavsiye edilen günlük kullanım oranları: 10-20 kağıt geçişi; 10 kart.

ÖNEMLİ GÜVENLİK TALİMATLARI — Kullanmadan Önce Okuyun!

UYARI



- Çocuklardan ve ev hayvanlarından uzak tutun. Ellerinizi kağıt girişinden uzak tutun. Kullanılmadığı zaman daima fişi çekin ya da emniyet kilidini devreye sokun.



- Eldiven, mücevherat, giysi, saç vs. gibi yabancı cisimleri öğütücü girişlerinden uzak tutun. Cisim üst girişten girerse, cihazı Geri (R) konuma getirip cismi çıkarm.

DİKKAT

- Konfeti Kesimi Öğütücü başlığının altında açıkta bulunan bıçaklarla temastan sakının.



- Öğütücü başlığının üzerinde ya da yakınlarında hiçbir zaman aerosol, petrol tabanlı ya da başka yanabilir ürünler kullanmayın. Metal kutular içindeki basınçlı hava püskürtücülerini öğütücü üzerinde kullanmayın.



- Hasarlı ya da kusurlu ise kullanmayın. Öğütücü başlığını açmayın. Isı ya da su kaynağının üzerine ya da yakınlarına yerleştirmeyin.



- Sıkışmaları önlemek için geçiş başına 8 yapraklı fazla kullanmayın.

- Priz öğütücüye yakın kurulmalı ve kolay ulaşılabilmelidir.

BEDİENING

De stroomschakelaar moet in de AAN-positie (I) staan om de versnipperaar te laten werken. Plaats afvalzak (Fellowes nr. 36052) voor gemakkelijke afvoer.



Continu gebruik:
3-5 minuten maximum

OPMERKING: papiervernietiger blijft even draaien na iedere doorgang om invoer vrij te maken. Continu gebruik langer dan 3-5 minuten zal afkoeltijd van 15 minuten verlengen.



Op Uit (O) plaatsen en stekker in stopcontact steken

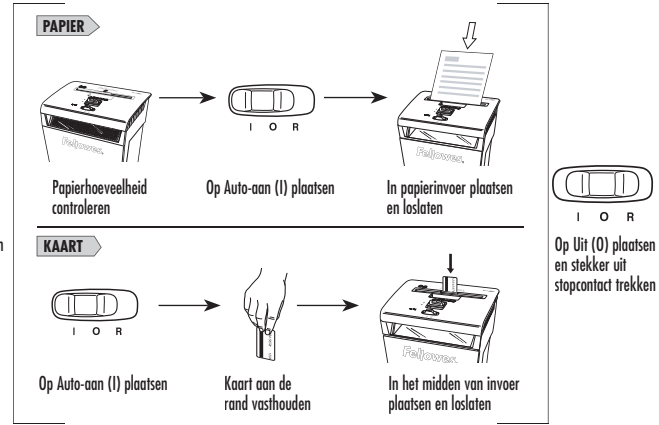

Veiligheidsblokkering voorkomt toevallige activering. **Blokkeren:** wacht tot de vernietiger stopt, druk de zwarte knop in en schuif hem naar de voorkant van de papiervernietiger. **Deblokkeren:** druk de zwarte knop in en schuif hem naar de achterkant van de vernietiger. Voor meer veiligheid, stekker van vernietiger altijd uit stopcontact trekken na gebruik.

PROBLEEM OPLOSSEN

Vastzitten van papier: op Uit (O) plaatsen, bovengedeelte van papiervernietiger verwijderen en afvallade leegmaken. Bovengedeelte van papiervernietiger terugplaatsen en tewerk gaan volgens sommige of alle van onderstaande procedures.



Op Omgekeerde richting (R) plaatsen gedurende 2-3 seconden

Langzaam heen en terug afwisselen

Op Uit (O) plaatsen en stekker uit stopcontact trekken

Niet versnipperd papier voorzichtig uit papierinvoer trekken. Stekker weer in stopcontact steken.

Op omgekeerde richting (R) plaatsen

Papiervernietiger start niet:

Zorg dat deksel correct op opvangbak zit
15 minuten wachten tot motor afgekoeld is

Opvangbak verwijderen en leegmaken

Zorg dat beveiliging op ontgrendelde stand staat

ONDERHOUD

Regelmatig in omgekeerde richting laten draaien gedurende een minuut

Smeren wanneer opvangbak vol is, of onmiddellijk, wanneer:

- vermogen vermindert
- geluid van motor anders klinkt of papiervernietiger stopt met draaien

Onderstaande olieprocedure volgen en tweemaal herhalen.

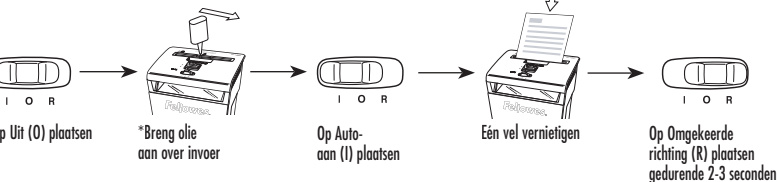

VOORZICHTIG

*Enkel plantaardige olie in busje met lange tuit en geen spuitbus gebruiken

GARANTIE

BEPERKTE GARANTIE Fellowes, Inc. ("Fellowes") garandeert dat de snijmesen van het toestel zonder gebreken zijn betreffende materiaal en afwerking gedurende 3 jaar vanaf datum van aankoop door de originele gebruiker. Fellowes garandeert dat alle andere onderdelen van het toestel zonder gebreken zijn betreffende materiaal en afwerking gedurende 2 jaar vanaf datum van aankoop door de originele gebruiker. Als van enig onderdeel tijdens de garantieperiode wordt vastgesteld dat dit defect is, is uw enige en exclusieve optie de reparatie of vervanging van het defecte onderdeel, dit, naar goeddunken en op kosten van Fellowes. Deze garantie is niet van toepassing in geval van misbruik, verkeerd gebruik of niet goedgekeurde reparatie. ALLE IMPLICIETE GARANTIES, WAARONDER BEGREPEN GARANTIES MET

BETREKKING TOT VERKOOPBAARHEID OF GESCHIKTHEID VOOR EEN BEPAALD DOEL, WORDEN HIERBIJ BEPERKT IN DUUR TOT DE HIERBOVEN AANGEGEVEN TOEPASSELIJKE GARANTIEPERIODE. In geen geval is Fellowes aansprakelijk voor enige incidentele of gevolgschade toe te schrijven aan dit product.

Deze garantie verleent u specifieke wettelijke rechten. De duur, bepalingen en voorwaarden van deze garantie zijn wereldwijd geldig, behalve waar andere beperkingen, restricties of voorwaarden zouden vereist zijn door de plaatselijke wetgeving. Voor verdere details of om van de service te kunnen genieten onder deze garantie, gelieve met ons of met uw handelaar contact op te nemen.

SVENSKA Modell P-48C

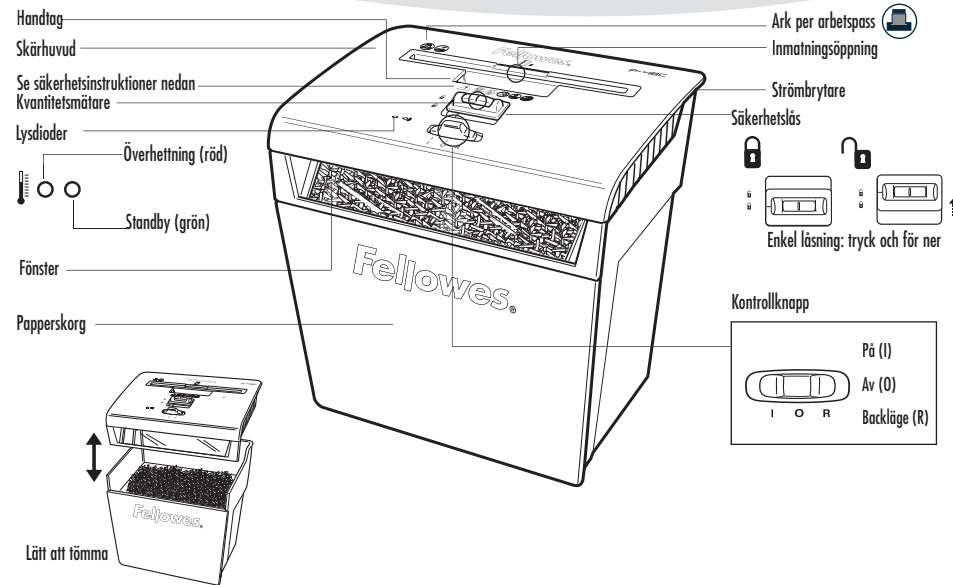

EGENSKAPER

Förstör: papper, kreditkort och häftklamrar

Förstör inte: blanketter i banor, självhäftande etiketter, overhead-blad, dagstidningar, kartong, större gem, ark i laminat eller plast andra än de ovan angivna

Skärbredd:

Konfetti..... 3,9 x 50 mm

Maximum:

Ark per arbetspass8*
Kort per arbetspass..... 1
Pappersbredd..... 225 mm
Kontinuerlig drift..... 3-5 minuter

*70 g papper, A4 vid 220-240 V, 1,6 Amp; Kapaciteten reduceras av tjockare papper, fukt eller spänning annan än märkspänningen. Rekommenderad maximal daglig användning: 10-20 papperspass; 10 kort.

VIKTIGA SÄKERHETSANVISNINGAR — Läs före användning!

⚠ VARNING

- Se till att barn och husdjur inte kommer i närheten. Håll händerna borta från pappersinmatningen. Se till att dra ut kontakten eller sätta på säkerhetslåset när maskinen inte används
- Se till att annat som handskar, smycken, kläder, hår, osv. inte kommer för nära inmatningen. Om ett föremål råkar komma in i den övre öppningen ställ då om till Backläge (R) och mata ut det igen.

⚠ VAR FÖRSIKTIG

- Undvik att röra vid exponerade blad under skärhuvudet för konfetti.

- Använd aldrig aerosolspray, oljebaserade eller andra brandfarliga produkter på eller i närheten av dokumentförstöraren. Använd inte tryckluft på dokumentförstöraren.
- Maskinen får inte användas om den blivit skadad eller på annat sätt är defekt. Öppna inte skärhuvudet. Undvik att placera maskinen i närheten av värmekälla eller vatten.
- 8 ark per arbetspass för att undvika pappersstopp.

- Uttaget ska installeras i närheten av utrustningen och vara lättåtkomligt.

14

P48C_402990REVB_18L_402990.indd Sec25:14-Sec26:27

ΛΕΙΤΟΥΡΓΙΑ

Ο διακόπτης αποσύνδεσης ισχύος πρέπει να είναι στη θέση ανοικτός (I) για να λειτουργήσει ο καταστροφέας εγγράφων. Εισάγετε τη σακούλα απορριμμάτων (Fellowes αριθμός 36052) για εύκολη απόρριψη.



Συνεχής λειτουργία:
3-5 λεπτά - μέγιστη

ΣΗΜΕΙΩΣΗ: Ο καταστροφέας λειτουργεί για σύντομο διάστημα μετά από κάθε πάροδο για να καθαριστεί η είσοδος. Η συνεχόμενη λειτουργία για πάνω από 3-5 λεπτά θα ενεργοποιήσει μια περίοδο ψύξης 15 λεπτών.

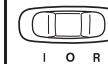

Πιέστε το κουμπί Κλειστό (O) και συνδέστε στην πρίζα

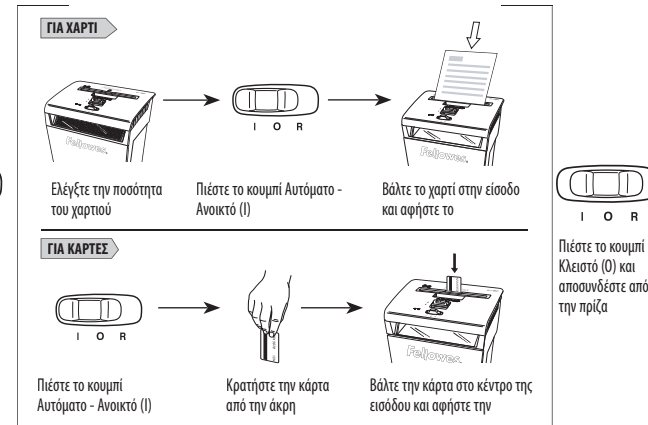

Το κλειδί ασφαλείας αποτρέπει την απροσδόκητη λειτουργία. Για ρύθμιση, περιμένετε έως ότου σταματήσει ο καταστροφέας εγγράφων, κατόπιν πιέστε το μαύρο κουμπί προς τα κάτω και ούρετέ το προς το εμπρόσθιο τμήμα του καταστροφέα εγγράφων. Για απασφάλιση, πιέστε το μαύρο κουμπί προς τα κάτω και ούρετέ το προς το πίσω τμήμα του καταστροφέα εγγράφων. Για μεγαλύτερη ασφάλεια, να αποσυνδέετε πάντα τον καταστροφέα εγγράφων από την πρίζα μετά τη χρήση.

ΕΠΙΛΥΣΗ ΠΡΟΒΛΗΜΑΤΩΝ

Εμπλοκή χαρτιού: Πιέστε το κουμπί Κλειστό (O) και αδειάστε το δοχείο. Βάλτε και πάλι το δοχείο στη θέση του και ακολουθήστε οποιαδήποτε ή όλες από τις παρακάτω διαδικασίες.



Πιέστε το κουμπί Αναστροφής (R) για 2-3 δευτερόλεπτα

Κάντε αργές εναλλαγές εμπρόσθιας και αναστροφής κίνησης

Πιέστε το κουμπί Κλειστό (O) και αποσυνδέστε από την πρίζα

Τραβήξτε απαλά το χαρτί που δεν έχει κοπεί από την είσοδο χαρτιού. Συνδέστε τον καταστροφέα στην πρίζα.

Πιέστε το κουμπί Αναστροφής (R)

Ο καταστροφέας δεν ξεκινά:

- Βεβαιωθείτε ότι η κεφαλή είναι σωστά τοποθετημένη στο καλάθι
- Περιμένετε 15 λεπτά για να κρυώσει το μοτέρ
- Αφαιρέστε και αδειάστε το δοχείο
- Βεβαιωθείτε ότι το κλειδί ασφαλείας είναι στη θέση απασφάλισης

ΣΥΝΤΗΡΗΣΗ

Λειτουργείτε τον καταστροφέα τακτικά για ένα λεπτό στη θέση αναστροφής

Λιπάνετε όταν το δοχείο είναι γεμάτο, ή αμέσως, εάν:

- Μειωθεί η δυνατότητα κοπής
- Το μοτέρ παράγει διαφορετικό ήχο, ή ο καταστροφέας σταματάει να λειτουργεί

Ακολουθήστε την παρακάτω διαδικασία λίπανσης και επαναλάβετε δύο φορές.

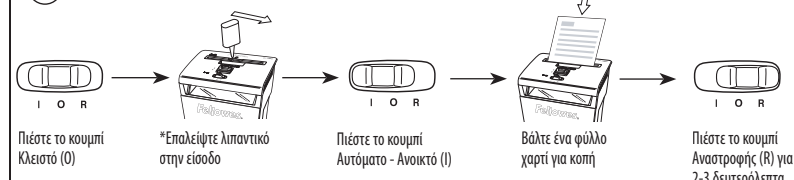

Πιέστε το κουμπί Κλειστό (O)

*Εφαλέψτε λιπαντικό στην είσοδο

Πιέστε το κουμπί Αυτόματο - Ανοικτό (I)

Βάλτε ένα φύλλο χαρτί για κοπή

Πιέστε το κουμπί Αναστροφής (R) για 2-3 δευτερόλεπτα

⚠ ΠΡΟΣΟΧΗ

*Να χρησιμοποιείτε μόνο λιπαντικό φυτικής βάσης, όχι σε μορφή αεροζόλ, σε δοχείο με μακρό ακροφύσιο

ΕΓΓΥΗΣΗ

ΠΕΡΙΟΡΙΣΜΕΝΗ ΕΓΓΥΗΣΗ. Η εταιρία Fellowes, Inc. (στο εξής "Fellowes") εγγυάται ότι οι λεπίδες κοπής του μηχανήματος δεν θα παρουσιάσουν ελαττώματα σε υλικά και εργατικά για 3 έτη από την ημερομηνία αγοράς από τον αρχικό αγοραστή. Η Fellowes εγγυάται ότι κανένα από τα υπόλοιπα εξαρτήματα του μηχανήματος δεν θα παρουσιάσει ελαττώματα σε υλικά και εργατικά για 2 έτη από την ημερομηνία αγοράς από τον αρχικό αγοραστή. Εάν παρουσιαστεί ελάττωμα σε οποιοδήποτε εξάρτημα κατά την περίοδο εγγύησης, η μόνιμη και αποκλειστική σας αποκατάσταση θα είναι η επισκευή ή η αντικατάσταση, κατά την επιλογή και με έξοδα της Fellowes, του ελαττωματικού εξαρτήματος. Αυτή η εγγύηση δεν ισχύει σε περιπτώσεις κακομεταχείρισης, λανθασμένου χειρισμού, ή μη εξουσιοδοτημένης επισκευής. ΟΠΟΙΑΔΗΠΟΤΕ ΥΠΟΝΟΟΥΜΕΝΗ ΕΓΓΥΗΣΗ, ΣΥΜΠΕΡΙΛΑΜΒΑΝΟΜΕΝΩΝ

ΕΓΓΥΗΣΕΩΝ ΕΜΠΟΡΕΥΣΙΜΟΤΗΤΑΣ Η ΚΑΤΑΛΛΗΛΟΤΗΤΑΣ ΓΙΑ ΣΥΓΚΕΚΡΙΜΕΝΟ ΣΚΟΠΟ, ΠΕΡΙΟΡΙΖΕΤΑΙ ΔΙΑ ΤΟΥ ΠΑΡΟΝΤΟΣ ΣΕ ΔΙΑΡΚΕΙΑ ΙΣΗ ΜΕ ΤΗΝ ΑΝΑΛΟΓΗ ΔΙΑΡΚΕΙΑ ΕΓΓΥΗΣΗΣ ΠΟΥ ΑΝΑΦΕΡΕΤΑΙ ΠΑΡΑΠΑΝΩ. Η εταιρία Fellowes δεν θα είναι σε καμία περίπτωση υπεύθυνη για οποιεσδήποτε συνεπαγόμενες ή συμπτωματικές ζημιές αποδοτές σ' αυτό το προϊόν. Αυτή η εγγύηση σας δίνει συγκεκριμένα νομικά δικαιώματα. Η διάρκεια, οι όροι και οι συνθήκες αυτής της εγγύησης ισχύουν σε παγκόσμιο επίπεδο, εκτός από τις περιπτώσεις στις οποίες μπορεί να απαιτούνται από την τοπική νομοθεσία συγκεκριμένοι περιορισμοί, ή ειδικές απαγορεύσεις ή συνθήκες.

Για περισσότερες λεπτομέρειες, ή για να λάβετε υπηρεσίες με βάση αυτή την εγγύηση, παρακαλείσθε να επικοινωνήσετε μαζί μας ή με τον αντιπρόσωπο της περιοχής σας.

27

1/15/08 12:14:38 PM

ΕΛΛΗΝΙΚΑ

Μοντέλο P-48C

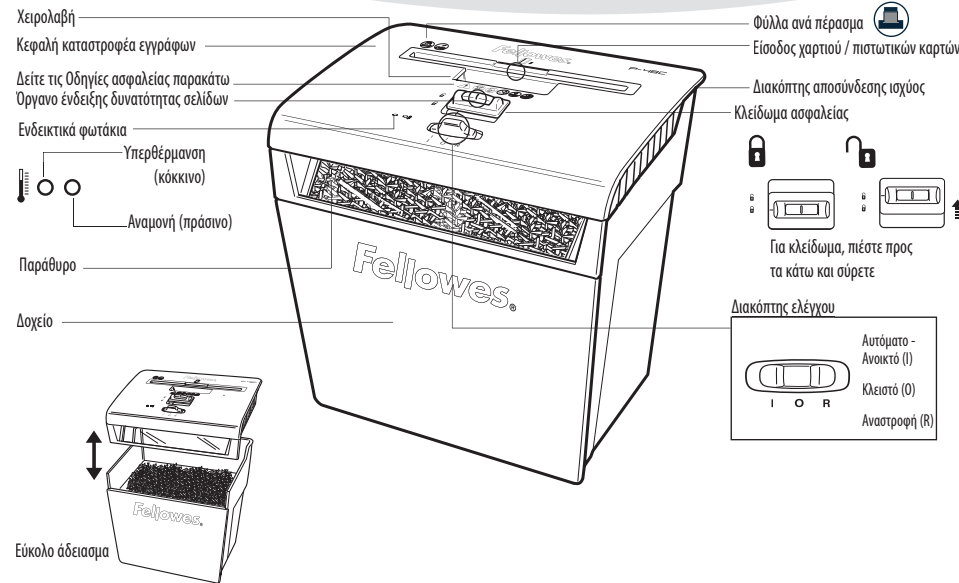

ΔΥΝΑΤΟΤΗΤΕΣ

Καταστρέφει: Χαρτί, πιστωτικές κάρτες και σουρραπτήρες

Δεν καταστρέφει: Έντυπα μεγάλου μήκους, αυτοκόλλητα, διαφάνειες, εφημερίδες, χαρτόνια, μεταλλικούς συνδετήρες χαρτιού, πλαστικοποιημένα χαρτιά ή πλαστικά, εκτός απ' αυτά που αναφέρονται παραπάνω

Μέγεθος χαρτιού προς τεμαχισμό:

Κοπή κοφρετί 3,9 x 50mm

Μέγιστη δυνατότητα:

Φύλλα ανά πέρασμα 8*

Κάρτες ανά πέρασμα 1

Πλάτος χαρτιού 225mm

Συνεχής λειτουργία 3-5 λεπτά

*Χαρτί 70g, A4 στα 220-240n, 1,6 Amps. Βαρύτερο χαρτί, υγρασία, ή άλλη τάση εκτός από την καθορισμένη μπορεί να μειώσει την ικανότητα κοπής. Συνιστώμενη καθημερινή χρήση: 10-20 πέρασματα χαρτιού, 10 κάρτες.

ΣΗΜΑΝΤΙΚΕΣ ΟΔΗΓΙΕΣ ΑΣΦΑΛΕΙΑΣ — Διαβάστε τις πριν χρησιμοποιήσετε το προϊόν!

ΠΡΟΕΙΔΟΠΟΙΗΣΗ

- Διατηρείτε τον καταστροφέα μακριά από παιδιά και κατοικίδια ζώα. Να βγάζετε πάντα τον καταστροφέα από την πρίζα ή να ασφαλίσετε το κλείδωμα ασφαλείας όταν δεν τον χρησιμοποιείτε.
- Διατηρείτε ξένα αντικείμενα - γάντια, κοσμήματα, ρούχα, μαλλιά, κλπ - μακριά από οποιαδήποτε ανοίγματα του καταστροφέα εγγράφων. Εάν κάποιο αντικείμενο μπει στο πάνω άνοιγμα, βάλτε το διακόπτη στη θέση αναστροφής (R) για να βγει το αντικείμενο.

ΠΡΟΣΟΧΗ

- Αποφύγετε την επαφή με τις εκτεθειμένες λεπίδες κάτω από την κεφαλή Κοπής Κοφρετί του καταστροφέα.

- Μη χρησιμοποιείτε ποτέ αεροζόλ, ή προϊόντα εύφλεκτα ή πετρελαικής βάσης στον καταστροφέα ή κοντά σ' αυτόν. Μη χρησιμοποιείτε αέρα υπό πίεση σε δοχείο στον καταστροφέα.
- Μη χρησιμοποιείτε τον καταστροφέα εάν έχει υποστεί ζημιά ή είναι ελαττωματικός. Μη ανοίγετε την κεφαλή του καταστροφέα. Μη τοποθετείτε τον καταστροφέα κοντά ή πάνω από πηγή θερμότητας ή νερού.
- 8 φύλλα ανά πέρασμα για την αποφυγή εμπλοκών.

- Ο ρευματολόγητος πρέπει να εγκαθίσταται κοντά στον εξοπλισμό και να είναι εύκολα προσβάσιμος.

DRIFT

Στρώμματα πρέπει να είναι ΠΑ (I) για να λειτουργήσει ο καταστροφέας. Σημίστε τον καταστροφέας (Fellowes Nr 36052) στο απόβλητο.



Κontinuierlig drift:
3-5 minuter maximum

ANM: Efter varje arbetspass går maskinen en stund för att rensa inmatningen. Kontinuerlig drift över 3-5 minuter ulöser automatiskt en avsningsperiod på 15 minuter.



Stäng av maskinen - läge Av (O) - anslut kontakten till nätet

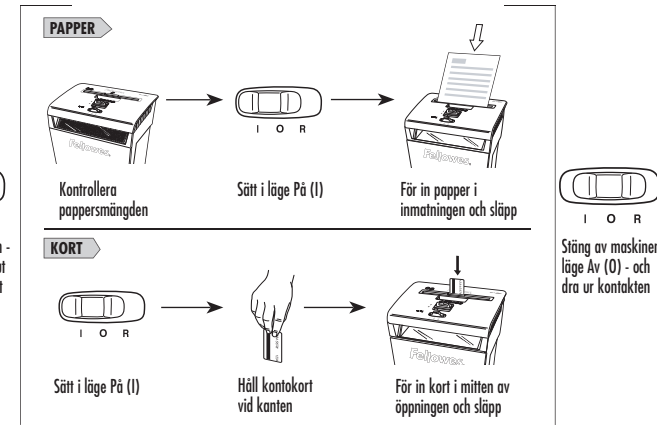

Säkerhetslåset förhindrar oavsiktlig drift. För att låsa det, vänta till dokumentförstöring stannat, tryck ned den svarta knappen och skjut den mot dokumentförstörarens framsida. För att låsa upp det, tryck ned den svarta knappen och skjut den mot dokumentförstörarens baksida. Dra för säkerhets skull alltid ur kontakten efter användning.

FELSÖKNING

Pappersstopp: Stäng av maskinen - läge Av (O) - lyft bort toppen och töm papperskorgen. Sätt tillbaka korgen och gör på ett av följande sätt.

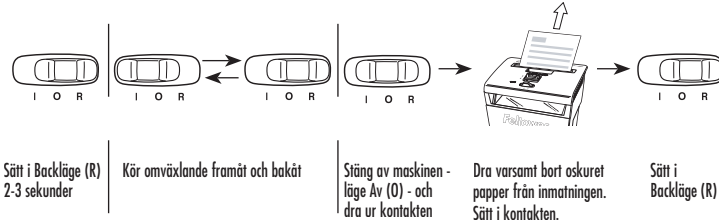

Dokumentförstöraren startar inte:

- Se till att toppen sitter på ordentligt
- Vänta i 15 minuter för att motorn skall svalna
- Ta ut och töm papperskorgen

Se till att säkerhetslås är upplåst

UNDERHÅLL

Kör i backläge under en minut

Smörj när papperskorgen är full eller omedelbart om:
• Kapaciteten avtar
• Motorn låter annorlunda, eller maskinen stannar helt

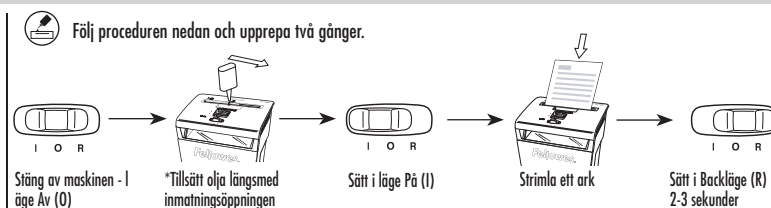

VAR FÖRSIKTIG *OBS Använd endast vegetabilisk olja utan aerosol i behållare med långt munstycke

GARANTI

BEGRÄNSAD GARANTI Fellowes, Inc. ("Fellowes") garanterar att maskinens skärblad är fria från materialfel eller tillverkningsfel i upp till fem (5) år efter försäljning till första kund. Fellowes garanterar att alla andra delar av maskinen är fria från materialfel eller tillverkningsfel i upp till fem (5) år efter försäljning till första kund. Om någon del skulle finnas vara defekt inom garantiperioden, ansvarar Fellowes för att bekosta och välja reparation eller utbyte av defekt komponent. Denna garanti gäller inte där varan utsatts för missbruk, felaktig hantering eller osaktygad reparation. ALLA GARANTIER INKLUSIVE DEN OM SÄLJBARHET ELLER

LÄMPLIGHET FÖR VISST SYFTE, BEGRÄNSAS HÄRMED TILL VARAKTIGHETEN AV DEN GARANTIPERIOD SOM ANGETS I DET FÖREGÅENDE. Under inga omständigheter kan Fellowes vara ansvarigt för skador som förorsakas av denna produkt. Denna garanti ger dig vissa bestämda lagliga rättigheter. Villkoren och varaktigheten för denna garanti gäller överallt utom där lagstiftningen ställer andra begränsningar eller villkor. För vidare information eller för att erhålla garantiservice skall försäljningsställe eller Fellowes kontaktas.

DANSK Model P-48C

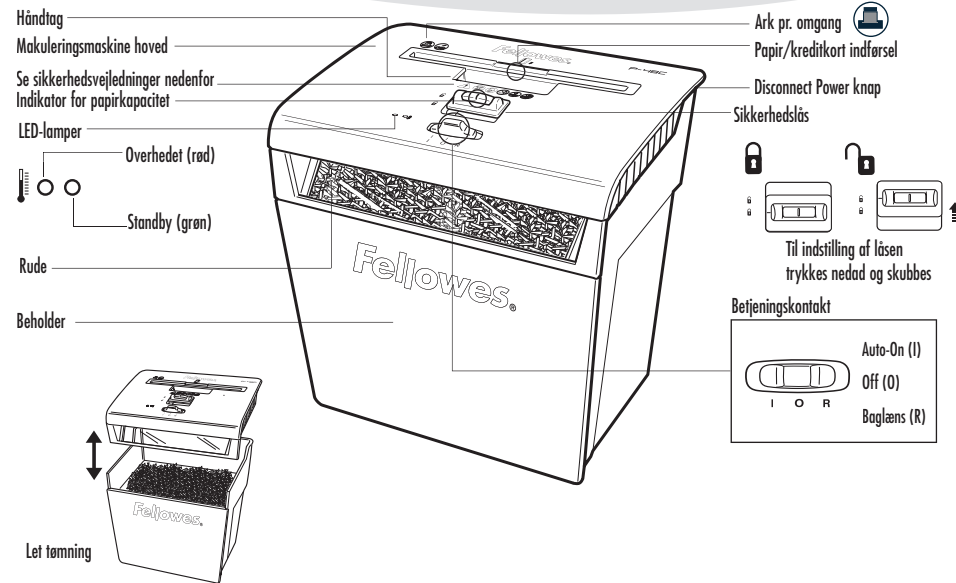

KVALIFIKATIONER

Makulerer: papir, kreditkort og hæfteklammer

Makulerer ikke: papir i endeløse baner, klæbemærker, transparenter, aviser, karton, papirklips, laminat eller andre plasttyper end ovennævnte

Papir makuleringsstørrelse:

Konfettimakulering..... 3,9 x 50mm

Maksimum:

Ark pr. omgang 8*

Kort pr. omgang 1

Papirbredde 225mm

Kontinuerlig drift 3-5 minutter

*70g, A4 papir ved 220-240V, 1,6 Amps; tungere papir, fugtighed eller anden spænding end angivet kan reducere kapaciteten. Anbefalet daglig anvendelsesrate: 10-20 papirgange; 10 kort.

VIGTIGE SIKKERHEDSINSTRUKTIONER — Bør læses før anvendelse!

ADVARSEL



• Opbevares utilgængeligt for børn og kæledyr. Hold hænderne væk fra papirindførslen. Bør altid tages ud af stikkontakten eller slå sikkerhedslåsen til, når den ikke anvendes.



• Hold fremmede genstande – handsker, smykker, tøj, hår, osv. – væk fra makulatorens indførsler. Hvis der kommer en genstand ind i den øverste åbning, tryk da på Baglæns (R) for at køre genstanden tilbage.

OBS.

• Undgå berøring af udkækkede blade under konfetti-klipperens makuleringshoved.



• Brug aldrig sprøydåser, petroleumsbaserede eller andre brændbare produkter på eller i nærheden af makuleringsmaskinen. Der må ikke anvendes trykluftdåse på makulatoren.



• Må ikke anvendes, hvis den er beskadiget eller defekt. Makuleringsmaskinens hoved må ikke åbnes. Må ikke anbringes i nærheden af eller over varme- eller vandkilder.



• 8 ark pr. omgang for at forhindre papirstop.

• Stikkontakten skal være installeret i nærheden af udstyret og let tilgængelig.

ЭКСПЛУАТАЦИЯ

Для работы уничтожителя выключатель питания должен находиться в положении Вкл. (I).

Для простоты утилизации отходов вставьте мешок для отходов (Fellowes № 36052).



Время непрерывной работы: не более 3-5 минут

ОБРАТИТЕ ВНИМАНИЕ: после каждого прохода уничтожитель работает некоторое время вхолостую для очистки загрузочного проема. После непрерывной работы более 3-5 минут инициируется 15 минутный период охлаждения.



Установите переключатель в положение Выкл. (O) и включите уничтожитель в сеть

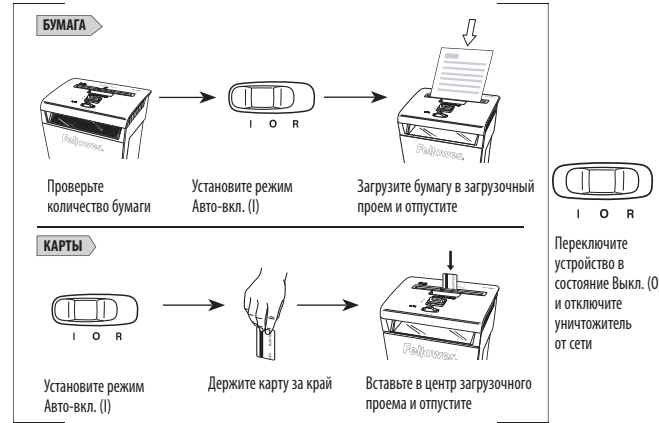

Защитная блокировка предотвращает случайное включение. Для установки дождитесь полной остановки уничтожителя, нажмите черную кнопку, затем передвиньте ее в направлении передней части уничтожителя. Чтобы снять блокировку, нажмите черную кнопку и передвиньте ее в направлении задней части уничтожителя. Для большей безопасности всегда выключайте уничтожитель из розетки после использования.

УСТРАНЕНИЕ НЕПОЛАДОВ

Затор бумаги: переключите устройство в состояние Выкл. (O), поднимите режущий блок уничтожителя и опорожните контейнер. Вновь установите верхнюю часть уничтожителя и выполните любые или все приведенные ниже процедуры.

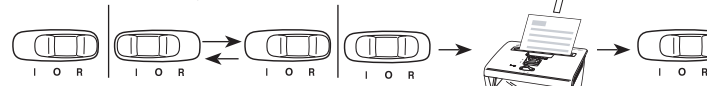

Включите режим Реверса (R) на 2-3 секунды

Медленно переключайте направление движения попеременно вперед - назад

Переключите устройство в состояние Выкл. (O) и отключите уничтожитель от сети

Аккуратно достаньте нерезанную бумагу из загрузочного проема. Включите в сеть.

Включите режим Реверса (R)

Режущий блок не запускается:

Убедитесь, что режущий блок уничтожителя правильно расположен на корзине

Подождите 15 минут, чтобы остыл мотор

Снимите и опорожните контейнер

Убедитесь, что предохранительный замок находится в положении «открыто»

ТЕХНИЧЕСКОЕ ОБСЛУЖИВАНИЕ

Регулярно запускайте на одну минуту в обратном направлении

Смазывайте при заполнении контейнера или как только обнаружите, что:

- Снижается производительность
- Мотор звучит необычно, или уничтожитель прекратил работать

Выполните следующие процедуры смазки и повторите их дважды.

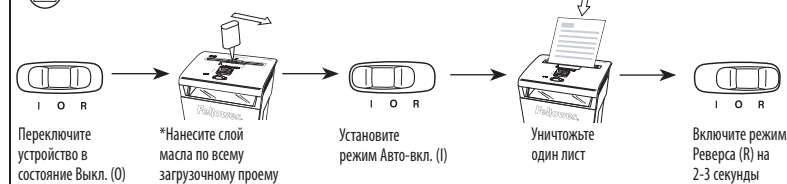

ВНИМАНИЕ *ВНИМАНИЕ. Используйте только неаэрозольное растительное масло в масленке с длинным носиком

ГАРАНТИЯ

ОГРАНИЧЕННАЯ ГАРАНТИЯ. Компания Fellowes, Inc. («Fellowes») гарантирует отсутствие дефектов материалов или производственных дефектов режущих ножей машины на протяжении 3 лет со дня покупки первоначальным покупателем. Fellowes гарантирует отсутствие дефектов материалов или производства остальных деталей машины на протяжении 2 лет со дня покупки первым покупателем. Если в течение гарантийного срока будет обнаружен дефект какой-либо детали, вы имеете право только и исключительно на ремонт или замену дефектной детали по выбору и за счет компании Fellowes. Данная гарантия не распространяется на случаи неправильной эксплуатации, неправильного обращения или несанкционированного ремонта. **ДЕЙСТВИЕ ЛЮБОЙ ПОДРАЗУМЕВАЕМОЙ ГАРАНТИИ, В ТОМ ЧИСЛЕ ГАРАНТИИ ТОВАРНОГО СОСТОЯНИЯ ИЛИ**

ПРИГОДНОСТИ ДЛЯ ИСПОЛЬЗОВАНИЯ В ОПРЕДЕЛЕННЫХ ЦЕЛЯХ, НАСТОЯЩИМ ДОКУМЕНТОМ ОГРАНИЧИВАЕТСЯ УКАЗАННЫМ ВЫШЕ СООТВЕТСТВУЮЩИМ ГАРАНТИЙНЫМ СРОКОМ. Компания Fellowes ни при каких условиях не несет ответственности за любой косвенный или случайный ущерб, связанный с данным изделием. Данная гарантия дает вам определенные юридические права. Продолжительность и условия данной гарантии действительны по всему миру, кроме тех стран, где местное законодательство может налагать иные ограничения или условия. Для получения более подробной информации или обслуживания по данной гарантии обратитесь к нам или к продавцу вашего изделия.

РУССКИЙ

Модель P-48C

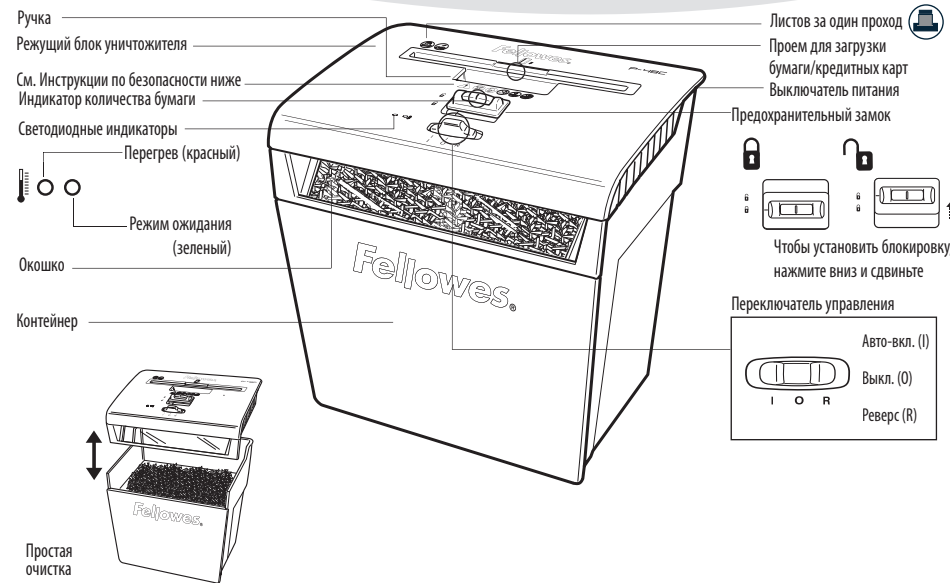

ВОЗМОЖНОСТИ

Измельчает: бумагу, кредитные карты и скобы для степлера

Не измельчает: бесконечные формуляры, клейкие этикетки, диапозитивы, газеты, картон, скрепки для бумаги, ламинатный пластик или не указанные выше виды пластика

Размер измельченной бумаги:

Резка на конфетти 3,9 x 50 мм

Максимум:

Листов за один проход 8*

Карточек за один проход 1

Ширина бумаги 225 мм

Время непрерывной работы 3-5 минут

* Бумага А4 (70 г) при питании от сети 220-240 вольт, потребляемая сила тока 1,6 ампера; более плотная бумага, иной уровень влажности или напряжения могут снизить производительность. Рекомендуемая дневная нагрузка: 10-20 проходов по измельчению бумаги; 10 карт.

ВАЖНЫЕ ПРАВИЛА ТЕХНИКИ БЕЗОПАСНОСТИ — Прочтите перед использованием!

⚠ ПРЕДУПРЕЖДЕНИЕ



• Не допускайте детей и животных к уничтожителю. Не подносите руки близко к загрузочному проему. Если уничтожитель не используется, всегда отключайте его от сети или включайте защитную блокировку.



• Не допускайте случайного попадания посторонних предметов - перчаток, ювелирных изделий, одежды, волос и т. д. в загрузочные проемы уничтожителя. При попадании предмета в верхний проем переключите устройство в режим Реверс (R), чтобы извлечь предмет.

⚠ ВНИМАНИЕ

• Не касайтесь открытых ножей под режущим блоком резки на конфетти.



• Никогда не используйте аэрозоли, легковоспламеняющиеся вещества или вещества на основе нефти около уничтожителя. Не применяйте к уничтожителю сжатый воздух.



• Не используйте уничтожитель, если он поврежден или неисправен. Не открывайте режущий блок уничтожителя. Не устанавливайте около источника тепла или воды, или над ними.



• Уничтожайте по 8 листов за проход во избежание заторов.

• Розетка-разъем должны монтироваться вблизи оборудования, и к ним должен иметься легкий доступ.

BETJENING

Disconnect Power knappen skal være i ON (I) stilling for at makuleringsmaskinen fungerer. Isæt beholderen (Fellowes nr. 36052) for let bortskaffelse.



Kontinuerlig drift:
3-5 minutter maksimum

BEMÆRK: Makuleringsmaskinen kører ganske kort efter hver omgang for at rydde indfærslsen. Kontinuerlig drift længere end 3-5 minutter udløser en afkølingsperiode på 15 minutter.



Stilles på Off (O) og tilsættes stikkontakt

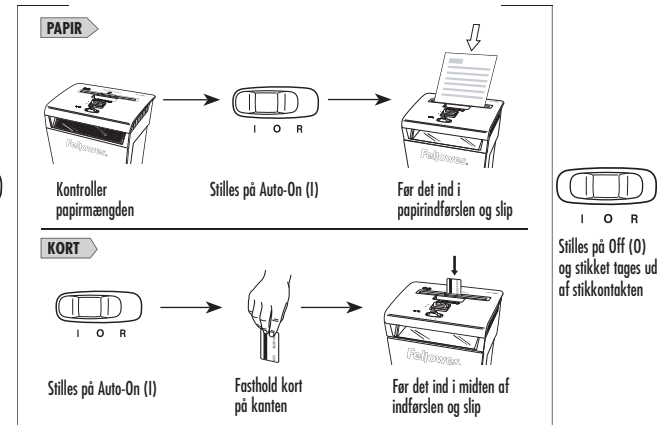

⚠ Sikkerhedslåsen forebygger utilsigtet betjening. Til indstilling, vent til makuleringen standser, tryk den sorte knap nedad og skub hen imod forsiden af makuleringsmaskinen. For opløsning trykkes den sorte knap nedad og skubbes hen imod bagsiden af makuleringsmaskinen. For større sikkerhed bær makuleringsmaskinen altid tages ud af stikkontakten efter brug.

FELJSØGNING

Papirstop: Sæt på Off (O), fjern makuleringsmaskinens hoved og tøm beholderen. Isæt makuleringsmaskinens hoved og følg hvilken som helst af, eller alle, fremgangsmåderne nedenfor.



Stilles på Baglæns (R) i 2-3 sekunder

Alternativt langsomt frem og tilbage

Stilles på Off (O) og stikket tages ud af stikkontakten

Træk forsigtigt uopskåret papir væk fra papirindfærslsen. Sæt stikket i stikkontakten.

Stilles på Baglæns (R)

Makuleringsmaskinen starter ikke:

Sørg for, at hovedet er korrekt på kurven

Vent 15 minutter til motoren er afkølet

Fjern og tøm kurven

Sørg for at sikkerhedslåsen er i ulåst positionen

VEDLIGEHOLDELSE

Køres regelmæssigt baglæns i et minut

Smøres når beholderen er fuld, eller omgående hvis:

- Kapaciteten reduceres
- Motoren lyder anderledes eller makuleringsmaskinen standser

⚙ Følg smøringsfremgangsmåden nedenfor og gentag den to gange.

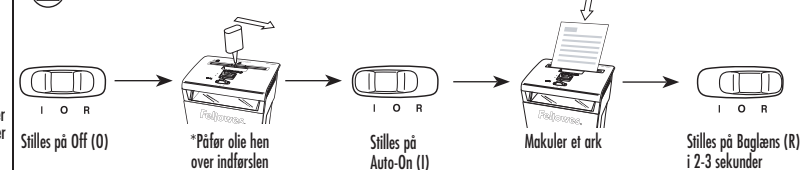

⚠ OBS. *Brug kun en non-aerosol vegetabilsk olie i en lang dysebeholder

GARANTI

BEGRÆNSET GARANTI Fellowes, Inc. ("Fellowes") garanterer at maskinens knivblade er fri for materialedefekter og fabrikationsfejl i 3 år fra den originale kundes købsdato. Fellowes garanterer at alle andre maskindele er fri for materialedefekter og fabrikationsfejl i 2 år fra den originale kundes købsdato. Hvis det konstateres at en del er defekt under garantiperioden, vil den eneste og eksklusive afhjælpende foranstaltning være reparation eller ombytning, efter Fellowes' valg og omkostning, af den defekte del.

Denne garanti gælder ikke i tilfælde af overlast, misbrug eller uautoriseret reparation. ENHVER IMPLICIT GARANTI, INKLUSIV SALGBARHED ELLER BRUGSEGNETHED, ER

HERMED BEGRÆNSET I VARIGHED TIL DEN PÅGÆLDENDE GARANTIPERIODE SOM NÆVNT OVENFOR. I intet tilfælde er Fellowes ansvarlig for nogen følge- eller indirekte skader, som kan henføres til dette produkt.

Denne garanti giver dig specifikke juridiske rettigheder. Varighed, betingelser og vilkår under denne garanti er gældende på verdensplan, undtagen hvor andre begrænsninger, restriktioner eller forhold kræves af den lokale lov.

For yderligere detaljer eller for service under denne garanti, bedes du kontakte os eller din forhandler.

SUOMI Malli P-48C

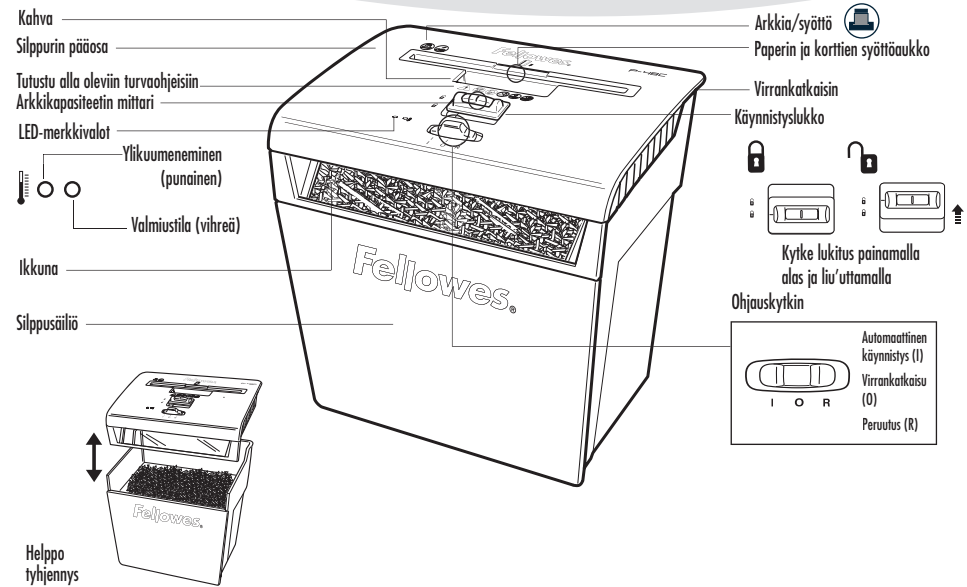

OMINAISUUDET

Silppuaa: paperit, pankkikortit ja paperiniitit

Ei silppuaa: jalkomakkeet, tarra- ja kalvat, sanomalehdet, pahvit, suuret paperiliittimet, ohuet levyt tai muut kuin yllä mainitut muovit

Paperisilppukoko:

Ristiinleikkuu 3,9 x 50 mm

Enimmäismäärät:

Arkki/syöttö.....8*

Korttia/syöttö.....1

Paperin leveys.....225 mm

Jalkuva käyttö.....3-5 minuuttia

*70 g, A4 paperi 220-240 V, 1,6 ampeeria; painavampi paperi, kosteus tai muu jännite voi heikentää suorituskykyä. Suositeltu päivittäinen kapasiteetti: 10-20 paperia; 10 korttia.

TÄRKEITÄ TURVAOHJEITA — Lue ennen käyttöä!

VAROITUS

- Pidä poissa lasten ja kotieläinten ulottuvilta. Pidä kädet poissa paperin syöttöaukosta. Irrota aina pistoke tai kytke käynnistyslukko päälle, kun et käytä silppuria.
- Varmista, että vieraat esineet, kuten käsineet, korut, vaatteet ja hiukset, eivät joudu silppurin syöttöaukkoihin. Jos jokin esine joutuu silppurin yläaukkoon, paina Peruutus (R) -painiketta ja pidä siitä alhaalla esineen poistamiseksi.

VAROVAISUUTTA

- Vältä koskettamasta silppurin pääosan alla olevia koteloimattomia ristiinleikkuteriä.
- Pistorasia pitää asentaa laitteen läheisyyteen ja siihen tulee päästä helposti käsiksi.

18

P48C_402990REVB_18L_402990.indd Sec33:18-Sec34:23

DZIAŁANIE

Przelącznik rozłączający musi znajdować się w pozycji włączonej, aby możliwe było włączenie niszczarki (I).
W celu łatwiejszego usunięcia ściniek należy założyć worek (Fellowes Nr 36052) na kosz urządzenia.



Praca ciągła:
Maksimum 3-5 minut

UWAGA: Po każdym cięciu niszczarka jeszcze krótko pracuje, aż szczelina wejściowa zostanie opróżniona. Praca ciągła powyżej 3-5 min. spowoduje automatycznie 15 minutową przerwę na ochłodzenie maszyny.



Ustawić włącznik w położeniu Wyłączenie (O) i podłączyć niszczarkę do sieci

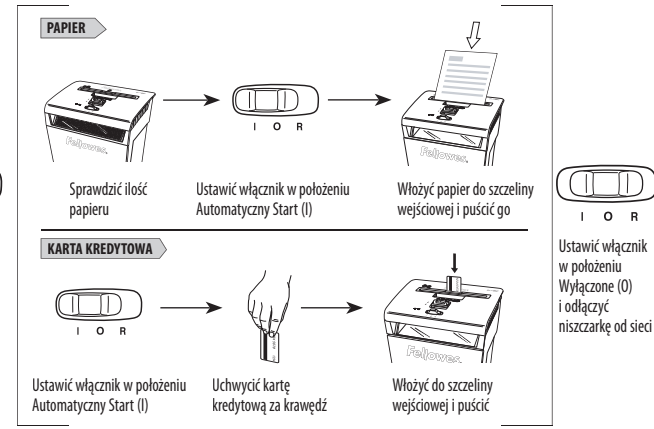

Blokada bezpieczeństwa zapobiega przypadkowemu uruchomieniu. Aby ustawić, poczekaj na zatrzymanie się niszczarki, wciśnij czarny przycisk i przesunąć w stronę przodu niszczarki. Aby odblokować, wciśnij czarny przycisk i przesunąć w stronę tyłu niszczarki. Dla zwiększenia bezpieczeństwa obsługi, zawsze odłączaj od sieci po użyciu.

ROZWIĄZYWANIE PROBLEMÓW

Blokada papieru: Ustawić włącznik w położeniu Wyłączenie (O), podnieść głowicę i opróżnić kosz. Założyć głowicę i wykonać jedną lub wszystkie z poniższych procedur.

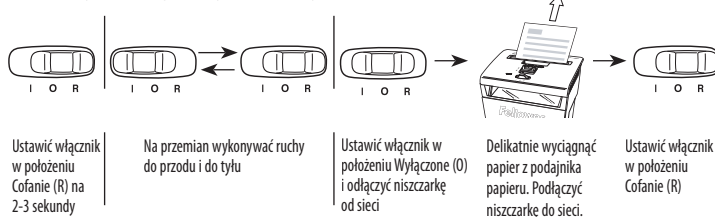

Ustawić włącznik w położeniu Cofanie (R) na 2-3 sekundy

Na przemian wykonywać ruchy do przodu i do tyłu

Ustawić włącznik w położeniu Wyłączenie (O) i odłączyć niszczarkę od sieci

Delikatnie wyciągnąć papier z podajnika papieru. Podłączyć niszczarkę do sieci.

Ustawić włącznik w położeniu Cofanie (R)

Niszczarka nie uruchamia się:

- Upewnij się, że głowica została poprawnie założona na kosz
- Odczekać 15 minut, aż silnik się ochłodzi
- Wyjąć i opróżnić kosz
- Sprawdzić, czy blokada bezpieczeństwa znajduje się w pozycji odblokowania

KONSERWACJA

Regularnie uruchamiać opcję Cofanie (R) na jedną minutę

Używać oleju do konserwacji po wypełnieniu kosza lub natychmiast, jeżeli:

- Spada wydajność
- Silnik wydaje nienormalne dźwięki lub gdy niszczarka zatrzymuje się

Wykonać poniższą procedurę nakładania oleju i powtórzyć dwukrotnie.

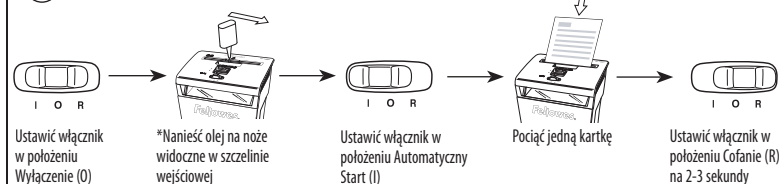

Ważne! *Stosować olej roślinny w pojemniku z długą końcówką (nie w aerozolu)

GWARANCJA

GWARANCJA OGRANICZONA: Fellowes, Inc. („Fellowes”) gwarantuje, że ostra tnąca niszczarki nie wykażą wad materiałowych i wykonawczych przez 3 lat od dnia zakupu przez pierwszego użytkownika. Fellowes gwarantuje, że wszystkie inne części niszczarki nie wykażą wad materiałowych i wykonawczych przez 2 lat od daty zakupu przez pierwszego użytkownika. W przypadku wystąpienia usterek jakiegokolwiek części urządzenia w czasie objętych gwarancją firma Fellowes zobowiązuje się do naprawy lub wymiany wadliwej części na swój koszt. Gwarancja nie obowiązuje w przypadku niewłaściwego używania, konserwacji lub nieautoryzowanej naprawy. WSZELKIE GWARANCJE DOMYŚLNE WŁĄCZNIEM Z GWARANCJĄ UŻYTECZNOŚCI LUB PRZEZNACZENIA DO OKREŚLONEGO CELU SĄ OGRANICZONE W CZASIE

DO W/W WYMIENIONEGO OKRESU TRWANIA W/W GWARANCJI. W żadnym przypadku firma Fellowes nie będzie ponosiła odpowiedzialności za związane z powyższym lub przypadkowe uszkodzenia niszczarki. Na podstawie niniejszej gwarancji użytkownik może wystąpić na drogę prawną. Czas trwania i warunki niniejszej gwarancji obowiązują na całym świecie, za wyjątkiem narzuconych przez lokalne prawo innych ograniczeń lub warunków. W razie dalszych pytań lub konieczności wezwania serwisu prosimy o kontakt z nami lub Waszym dostawcą.

23

1/15/08 12:15:13 PM

POLSKI
Model P-48C

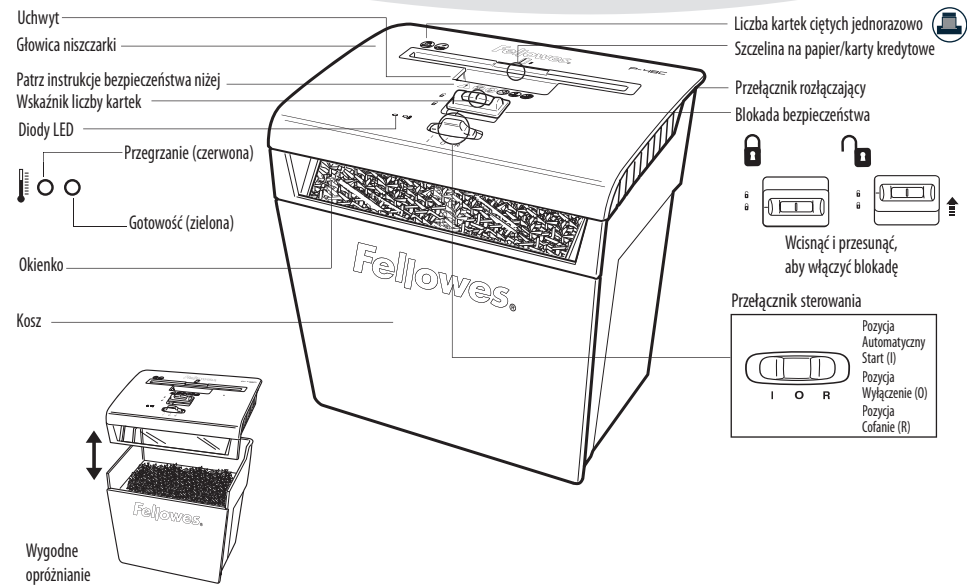

MOŻLIWOŚCI

Niszczy: papier, karty kredytowe i zszywacze

Nie niszczy: składanego papieru komputerowego, etykiet samoprzylepnych, folii przezroczystych, gazet, tektury, spinaczy do papieru, innych materiałów laminowanych lub plastikowych nie wymienionych wyżej

Wymiary niszczonego papieru:

Papier cięty na ścinki..... 3,9 x 50 mm

Maksimum:

Liczba kartek ciętych jednorazowo 8*

Liczba kart kredytowych ciętych jednorazowo 1

Szerokość papieru 225 mm

Praca ciągła..... 3-5 minut

*papier 70 g, A4 przy napięciu 220-240 V, 1,6 A; cięższy papier, większa wilgotność lub inny prąd niż znamionowy może zmniejszyć wydajność. Zalecana liczba cięć dziennie: 10-20 cięć papieru; 10 kart kredytowych.

WAŻNE WSKAZÓWKI BEZPIECZEŃSTWA — Przeczytać przed użyciem!

OSTRZEŻENIE

- Przechowywać z dala od dzieci i zwierząt domowych. Trzymać ręce z dala od szczeliny wejściowej. Zawsze gdy urządzenie nie jest używane odłączyć od sieci lub włączyć blokadę bezpieczeństwa.
- Nie zbliżać do szczeliny niszczarki innych materiałów (np. rękawic, biżuterii, ubrań, włosów itd.) niż te, które poddawane są niszczeniu. W przypadku wciągnięcia obiektu przez górną szczelinę ustawić włącznik w położeniu Cofanie (R), aż do wysunięcia materiału.

UWAGA

- Unikać dotykania ostrej widocznych pod głowicą w niszczarkach tnących na ścinki.

- Nigdy nie używać w pobliżu niszczarki aerozoli, płynów na bazie benzyny lub innych palnych substancji. Nie używać powietrza w aerozolu do czyszczenia niszczarki.
- Nie włączać uszkodzonej lub wadliwie działającej niszczarki. Nie otwierać głowicy niszczarki. Nie umieszczać niszczarki w pobliżu lub nad źródłami ciepła lub wody.
- 8 arkuszy jednorazowo, aby uniknąć blokad.

- Gniazdko powinno być zainstalowane w pobliżu urządzenia i w łatwo dostępnym miejscu.

KÄYTTÖ

Silppuria voi käyttää vain silloin, kun virrankatkaisin on ON-asennossa (I). Aseta jätepussi (Fellowes til.nro 36052), johon silput on helppo kerätä.



Jatkuva käyttö:
Enintään 3-5 minuuttia

HUOMIO: Silppuri toimii hetken aikaa jokaisen syötön jälkeen syöttöaukon puhdistamiseksi. Jos silppuria käytetään jatkuvasti yli 3-5 minuuttia, silppurin jäähtymään käynnistyy 15 minuutiksi.



Paina Virrankatkaisu (O) -painiketta ja aseta pistoke

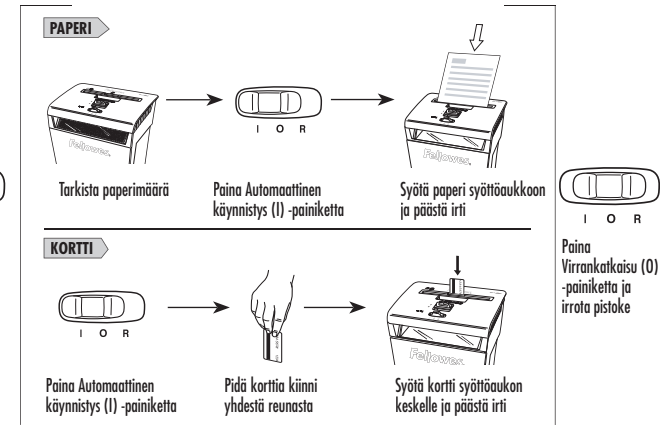

Käynnistyslukko estää vääristä käytöstä johtuvat onnettomuudet. Odota, että silppuri pysähtyy, paina musta painike alas ja liu'uta sitä silppurin etusivua kohti. Avaa lukitus painamalla musta painike alas ja liu'uttamalla sitä silppurin takasivua kohti. Turvallisuuden lisäämiseksi irrota silppurin pistoke aina käytön jälkeen.

VIANMÄÄRITYS

Paperitukos: paina Virrankatkaisu (O) -painiketta, poista silppurin pääosa ja tyhjennä silppusäiliö. Aseta silppurin pääosa paikalleen ja toimi yllä mainittujen ohjeiden mukaisesti.

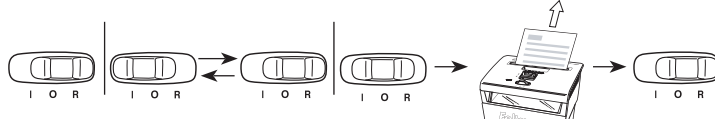

Paina Peruutus (R) -painiketta ja pidä sitä alhaalla 2-3 sekuntia

Vedä ja työnnä paperia hitaasti edestakaisin

Paina Virrankatkaisu (O) -painiketta ja irrota pistoke

Vedä silppuamaton paperi varovasti paperin syöttöaukosta. Aseta pistoke.

Paina Peruutus (R) -painiketta

Silppuri ei käynnisty:

Varmista, että silppurin pääosa on aselettu oikein

Anna laitteen moottorin jäähtyä 15 minuuttia

Poista ja tyhjennä silppusäiliö

Varmista, että käynnistyslukko on avattuna

HUOLTO

Käytä säännöllisin väliajoin päinvastaiseen suuntaan minuutin ajan

Voitele, kun säiliö on täynnä, tai välittömästi, jos:
• Kapasiteetti pienenee
• Moottorin ääni on erilainen tai silppuri pysähtyy

Voitele yllä mainitun mukaisesti ja toista kahdesti.

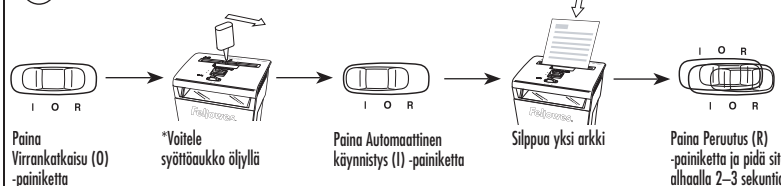

VAROISUUTTA *Käytä pitkässä suutinsäiliössä vain kasviöljyä, joka ei sisällä aerosolia

TAKUU

RAJOITETTU TAKUU Fellowes, Inc:n ("Fellowes") takuu kattaa koneen leikkuuterien materiaali- ja valmistusvialta 3 vuodeksi tuotteen alkuperäisestä ostopäivästä. Fellowes takaa, että koneen kaikissa muissa osissa ei ole materiaali- tai valmistusvialta 2 vuodeksi tuotteen alkuperäisestä ostopäivästä. Jos osassa havaitaan vika takuuaikana, ainoana ja yksinomaisten ratkaisuna on virallisen osan korjaus tai vaihto Fellowesin valinnan mukaan ja kustannuksella. Takuu ei kata väärinkäyttöä, virheellistä käsittelyä tai valtuuttamattomia korjauksia. KAIKKIEN HILJAISTEN TAKUIDEN, MUKAAN LUKIEN KAUPALLISTAMINEN TAI

SOVELTUVUUS TIETTYÄ TARKOITUSTA VARTEN, KESTO ON SITEN RAJATTU EDELLÄ MÄÄRÄTYN TAKUUAJAN MUKAISESTI. Fellowes ei vastaa missään tapauksessa tästä tuotteesta johtuvista välillisistä tai tahattomista vahingoista. Tämä takuu antaa sinulle erityiset lainmukaiset oikeudet. Tämän takuun kesto ja ehdot ovat voimassa maailmanlaajuisesti lukuun ottamatta paikallisen lainsäädännön edellyttämiä erilaisia rajoituksia tai ehtoja. Lisätietoja tai takuun alaisia palveluja on saatavissa meiltä tai jälleenmyyjältäsi.

NORSK Modell P-48C

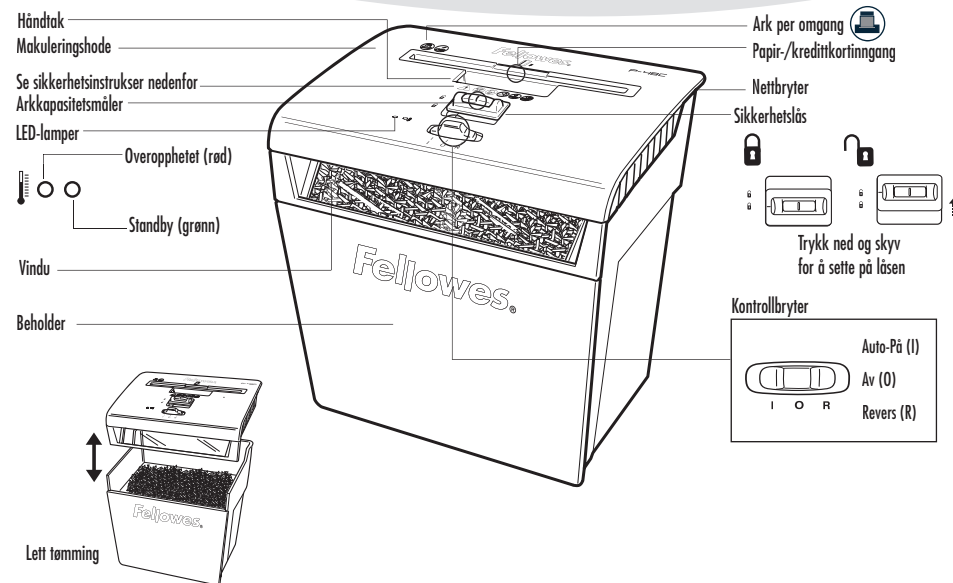

EVNER

Makulerer: papir, kredittkort og stifter

Makulerer ikke: sammenhengende skjemaer, klistremærker, transparenter, aviser, papp, binders, laminater eller plast annen enn nevnt ovenfor

Papirmakuleringsstørrelse:

Konfetti-kutt..... 3,9 x 50 mm

Maks.:

Ark pr. omgang 8*
Kort pr. omgang 1
Papirbredde 225 mm
Kontinuerlig drift 3-5 minutter

*70 g, A4 papir ved 220-240 v, 1,6 ampère; tyngre papir, fuktighet eller annen spenning enn den som er oppgitt, kan redusere kapasiteten. Anbefalt daglig bruk: 10-20 papiromganger; 10 kortomganger.

VIKTIG SIKKERHETS- INSTRUKSER — Må leses før bruk!

ADVARSEL

- Oppbevares utilgjengelig for barn og kjæledyr. Hold hendene på avstand fra papiringangen. Trekk alltid ut støpselet eller sett på sikkerhetslåsen når maskinen ikke er i bruk.
- Hold fremmedlegemer - hansker, smykker, klær, hår osv. - på avstand fra makuleringsinnganger. Hvis en gjenstand kommer inn i toppåpningen, slå på Revers (R) for å kjøre ut gjenstanden igjen.

OBS

- Unngå å berøre åpne blader under makuleringshodet for konfetti-kutt.
- Stikkontakten må installeres i nærheten av utstyret og man må ha lett tilgang til den.

20

BRUK

Nettbryteren må stå i ON-stillingen (på) for å kunne bruke makulatoren (I). Sett i avfallspose (Fellowes nr. 36052) for enkel deponering.



Kontinuerlig drift:
3-5 minutter maks.

MERK: Makuleringsmaskinen går kort etter hver omgang for å fri inngangen. Kontinuerlig drift i mer enn 3-5 minutter vil utløse en nedkjølingsperiode på 15 minutter.



Still på Av (O), og plugg inn

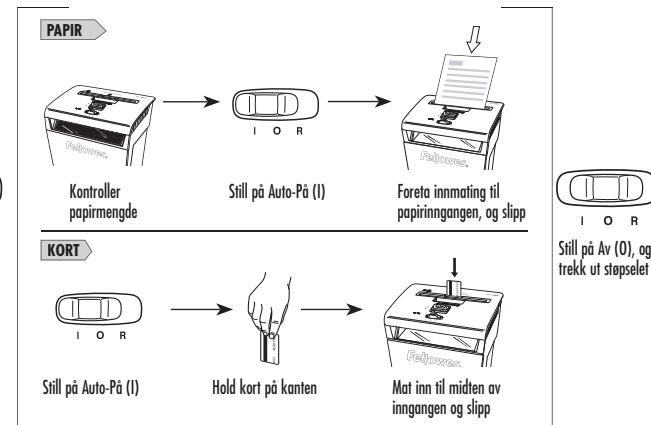

Sikkerhetslåsen hindrer utilsiktet bruk. Når du vil sette låsen på, venter du til makulatoren stopper, trykker ned den svarte knappen og skyver den mot fronten på makulatoren. Når du vil løse opp, trykker du ned den svarte knappen og skyver den mot bakkant på makulatoren. For mer sikkerhet, trekk alltid ut støpselet til makuleringsmaskinen etter bruk.

FEILSØKING

Papirfastkjøring: Still på Av (O), fjern makuleringshodet og tøm beholderen. Sett på plass makuleringshodet, og følg én eller alle prosedyrene nedenfor.

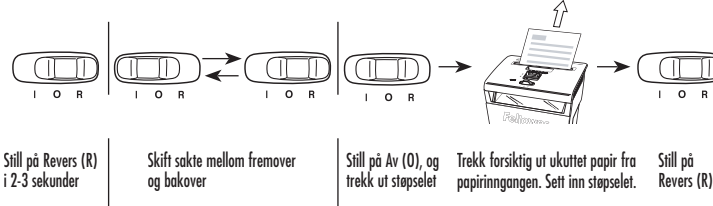

Still på Revers (R) i 2-3 sekunder

Skift sakte mellom fremover og bakover

Still på Av (O), og trekk ut støpselet

Trekk forsiktig ut ukuttet papir fra papiringangen. Sett inn støpselet.

Still på Revers (R)

Makuleringsmaskinen starter ikke:

Se til at hodet sitter riktig på kurven

Vent i 15 minutter for å la motoren kjøles ned

Fjern og tøm kurven

Se til at sikkerhetslåsen står i ulåst stilling

VEDLIKEHOLD

Kjør regelmessig i revers i ett minutt

Smør når beholderen er full eller straks hvis:

- Kapasiteten reduseres
- Motoren lyder annerledes, eller makuleringsmaskinen stopper

Følg smøringsprosedyren nedenfor, og gjenta to ganger.

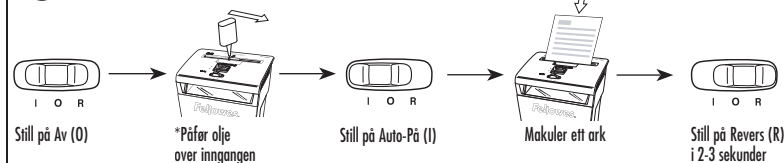

OBS *Bruk bare vegetabilsk, ikke-aerosololje i en beholder med langt munnstykke

GARANTI

BEGRENSET GARANTI Fellowes, Inc. ("Fellowes") garanterer at skjærebbladene på maskinen er fri for defekter i materiale og utføring i 3 år fra kjøpsdato for opprinnelig forbruker. Fellowes garanterer at alle andre deler av maskinen er fri for defekter i materiale og utføring i 2 år fra kjøpsdato for opprinnelig forbruker. Hvis noen del viser seg å være defekt i løpet av garantiperioden, vil eneste eksklusive tiltak være reparasjon eller utskifting av den defekte delen, etter Fellowes' valg og kostnad. Denne garantien gjelder ikke i tilfeller med misbruk, feilhåndtering eller uautorisert reparasjon. ENHVER INDIREKTE GARANTI, INKLUDERT SALGBARHET ELLER EGNETHET TIL

ET BESTEMT FORMÅL, ER BEGRENSET I VARIGHET ETTER DEN AKTUELLE GARANTIPERIODEN SOM ER BESTEMT OVENFOR. Ikke i noe tilfelle skal Fellowes være ansvarlig for noen følgesmessige eller tilfeldige skader i forbindelse med dette produktet. Denne garantien gir deg bestemte lovmessige rettigheter. Varighet på, vilkår og betingelser i denne garantien er gyldige verden over, unntatt der ulike begrensninger, restriksjoner eller betingelser kan være et lokalt lovkrav. For mer informasjon eller for å få service i forbindelse med denne garantien, vennligst ta kontakt med oss eller din forhandler.

21